

SICHERHEITSHINWEISE SAFETY INSTRUCTIONS

- Lesen Sie vor der ersten Verwendung des LED-Moons sorgfältig die Bedienungsanleitung und bewahren Sie diese für zukünftige Referenzzwecke auf.
 - Überprüfen Sie vor jedem Gebrauch die Leuchte und das Zubehör auf eventuelle Schäden oder Mängel. Verwenden Sie die Leuchte nicht, wenn sie beschädigt ist oder nicht ordnungsgemäß funktioniert.
 - Achten Sie darauf, dass das Stromkabel und der Anschluss in gutem Zustand sind und keine Beschädigungen aufweisen. Verwenden Sie ausschließlich zugelassene Verlängerungskabel und stellen Sie sicher, dass diese für den Außenbereich geeignet sind.
 - Positionieren Sie den LED-Moon auf einer ebenen, stabilen und rutschfesten Oberfläche, um ein Umkippen oder Verrutschen während des Betriebs zu verhindern.
 - Halten Sie den LED-Moon von Wasser, Feuchtigkeit und entzündlichen Materialien fern. Die Leuchte ist zwar für den Außenbereich konzipiert, sollte jedoch vor extremen Witterungsbedingungen wie starkem Regen oder Schnee geschützt werden.
 - Lassen Sie die Leuchte während des Betriebs nicht unbeaufsichtigt und achten Sie darauf, dass Kinder und Haustiere sich nicht in unmittelbarer Nähe aufhalten.
 - Berühren Sie die Leuchte und den Diffusor nicht während des Betriebs, da sie sich erhitzen können. Warten Sie, bis die Leuchte vollständig abgekühlt ist, bevor Sie sie anfassen oder transportieren.
 - Schalten Sie die Leuchte aus und trennen Sie sie vom Stromnetz, bevor Sie den Diffusor wechseln, Wartungsarbeiten durchführen oder das Gerät reinigen.
 - Verwenden Sie ausschließlich vom Hersteller empfohlene Ersatzteile und Zubehör, um die optimale Funktion und Sicherheit des LED-Moons zu gewährleisten.
 - Im Falle einer Fehlfunktion oder eines elektrischen Problems ziehen Sie sofort den Netzstecker und kontaktieren Sie einen Fachmann oder den Hersteller für weitere Anweisungen.
- Before using the LED Moons for the first time, carefully read the operating instructions and keep them for future reference.
 - Before each use, inspect the fixture and accessories for any damage or defects. Do not use the fixture if it is damaged or not functioning properly. Ensure that the power cord and connector are in good condition and free of damage. Use only approved extension cords and make sure they are suitable for outdoor use.
 - Position the LED-Moon on a flat, stable and non-slip surface to prevent it from tipping over or slipping during operation.
 - Keep the LED-Moon away from water, moisture and flammable materials. Although the fixture is designed for outdoor use, it should be protected from extreme weather conditions such as heavy rain or snow.
 - Do not leave the fixture unattended during operation and ensure that children and pets are not in the immediate vicinity.
 - Do not touch the fixture or diffuser during operation as they may become hot. Wait until the fixture has cooled down completely before handling or transporting it.
 - Switch off the light and disconnect it from the power supply before changing the diffuser, performing maintenance or cleaning the unit.
 - Use only spare parts and accessories recommended by the manufacturer to ensure optimal function and safety of the LED Moons.
 - In the event of a malfunction or electrical problem, unplug the unit immediately and contact a professional or the manufacturer for further instructions.

KUNDENSERVICE AFTER SALES SERVICE

- Auf dieses Produkt wird eine Garantie von 2 Jahren gewährt. Die Garantiezeit beginnt mit dem Rechnungsdatum. Die Garantie bezieht sich auf Materialfehler oder Fehlfunktionen, die nicht durch unsachgemäßen Gebrauch verursacht wurden. Im Garantiefall den Strahler bitte mit einer Kopie der Kaufrechnung an den Händler zurückgeben. Die Strahler werden entweder repariert oder ausgetauscht.

Die Leuchte nicht mehr benutzen, wenn Teile defekt sind oder fehlen. Für Folgeschäden, die durch defekte Teile verursacht werden, kann keine Garantieleistung in Anspruch genommen werden. Bei Zuwiderhandlung erlöschen die Garantie und die Betriebssicherheit. Unter den folgenden Umständen werden die Reparaturkosten berechnet:

1. Nach Ablauf der Garantiezeit.
2. Die Leuchte durch unsachgemäßen Gebrauch beschädigt wurde.
3. Die Leuchte durch Fall bzw. Anstoß beschädigt wurde.
4. Bei Folgeschäden die entstehen, weil der Strahler mit defekten Teilen weiterbenutzt wurde.

- The warranty of this product is valid for two years after purchasing. The time of warranty starts with the date on purchase invoice. The warranty extends over material defects or dysfunctions that are not caused by improper use. In case of guarantee please fill out the customer service form full and return this together with lamp and a copy of the purchase invoice to the local distributor. The lamp will be repaired, or a replacement will be issued. Secondary damage caused using the lamp with broken parts are not covered by the warranty. In case of misuse, the warranty will be invalidated. For the following conditions we will repair the product at appropriate charge:

1. Beyond the warranty time.
2. If lamp has been damaged by improper operation.
3. If lamp has been cracked or damaged by impact.
4. Secondary damages caused by the use with broken parts (such as broken housing or switch rubber)

WARNUNG WARNING

- Diese Produkte können bei unsachgemäßer Installation oder Anbringung eine mögliche Stromschlag- oder Brandgefahr darstellen. Die Produkte sollten in Übereinstimmung mit dieser Anleitung, den geltenden Elektrovorschriften und/oder dem aktuellen National Electric Code (NEC) installiert werden. Um das Risiko eines Brandes, eines elektrischen Schlages oder einer Verletzung von Personen zu vermeiden, stellen Sie sicher, dass die Stromzufuhr zum Gerät vor der Installation oder einer Wartung an der Quelle unterbrochen wird.
- These products may represent a possible shock or fire hazard if improperly installed or attached in any way. Products should be installed in accordance with these instructions, current electrical codes, and/or the current National Electric Code (NEC). To reduce the risk of fire, electric shock or injury to persons, make sure that the electrical power to the fixture is disconnected at the source prior to installation or any servicing.

Revision:2025_DeEn/ 08.04.25

LED-MOON 200

 **KSE-LIGHTS**
be tough - be safe - be different

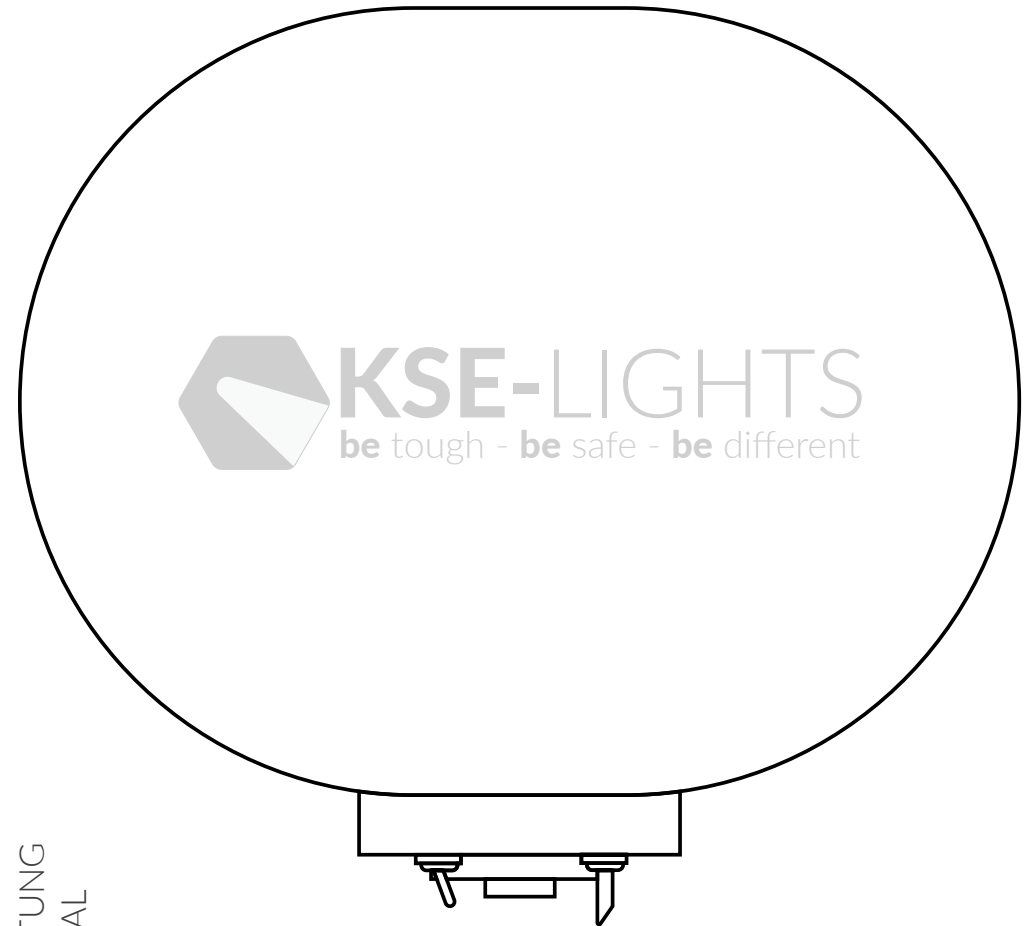

ANLEITUNG
MANUAL

LED-MOON 200 | ROOM LAMP

PML-200

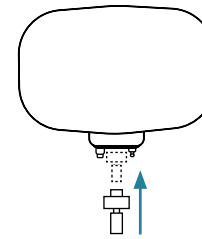
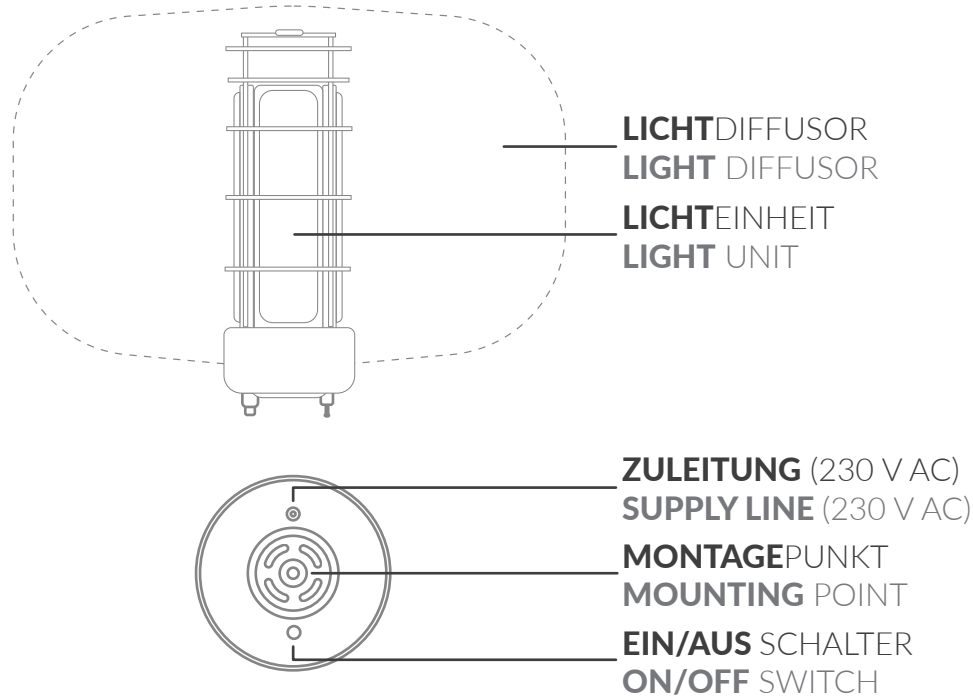

STATIVMONTAGE TRIPOD MOUNTING

Schrauben Sie die Zapfen in das Leuchtengehäuse und setzen Sie die Leuchte anschließend auf das mitgelieferte Stativ. Benutzen Sie das Stativ nur auf einer ebenen Fläche mit ausreichend Platz.
Screw the pivot mount into the lamp housing and then place the lamp on the supplied tripod. Use the tripod only on a flat surface with sufficient space.

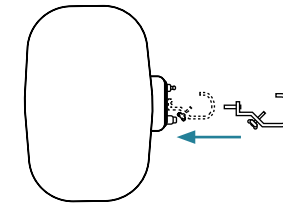

GERÜSTMONTAGE SCAFFOLD USE

Montieren Sie den Haken von unten in das Gehäuse der Leuchte. Der Haken kann nun an Rohren (wie z.B. von Gerüsten) montiert werden.
Mount the hook from below into the housing of the lamp. The hook can now be mounted on tubes (such as from scaffolding).

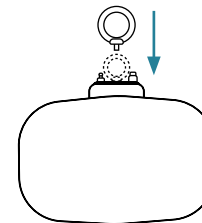

ABGEHÄNGTE MONTAGE MOUNTING WITH ROPE

Der Ring kann in das Leuchtengehäuse geschraubt werden. Anschließend können Sie die Leuchte mit einem Stahlseil oder Karabinerhaken von der Decke abhängen.
The ring can be screwed into the lamp housing. Afterwards, you can hang the lamp from the ceiling with a steel cable or snap hook.

DIFFUSOR TAUSCHEN REPLACE DIFFUSOR

Um den Diffusor auszutauschen, entfernen Sie zunächst die Schraube an der Oberseite – falls vorhanden. Bei bestimmten Produktvarianten ist stattdessen ein internes Hakensystem verbaut, das gelöst werden muss. Lösen Sie anschließend den Klettverschluss an der Unterseite und öffnen Sie den Reißverschluss. Entnehmen Sie vorsichtig den alten Diffusor, tauschen Sie ihn gegen den neuen aus und platzieren Sie diesen sorgfältig auf der Leuchteinheit. Befestigen Sie ihn nun wieder an den zuvor gelösten Montagepunkten, um einen sicheren und stabilen Halt zu gewährleisten.
To replace the diffuser, first remove the screw on the top – if present. Some product versions use an internal hook system instead, which must be released. Then loosen the Velcro on the bottom and open the zipper. Carefully remove the old diffuser, replace it with the new one, and place it gently on the light unit. Now reattach it to the previously released mounting points to ensure a secure and stable hold.

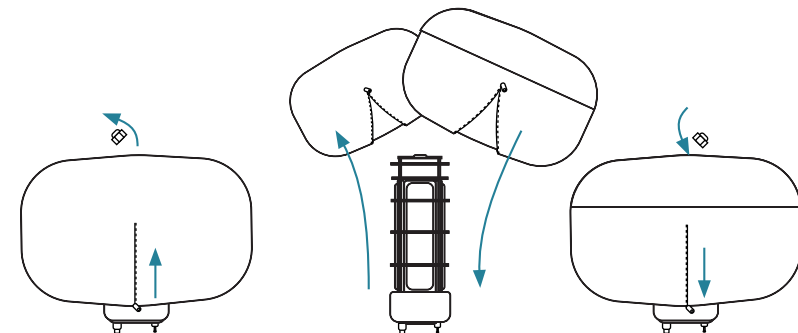

LED-MOON 200
PML-200

26000 LUMEN
LUMENS

200 WATT
WATTS

IP54 OHNE STECKER
WITHOUT PLUG

IP44 MIT STECKER
WITH PLUG

SICHERHEITSHINWEISE SAFETY INSTRUCTIONS

- Lesen Sie vor der ersten Verwendung des LED-Moons sorgfältig die Bedienungsanleitung und bewahren Sie diese für zukünftige Referenzzwecke auf.
 - Überprüfen Sie vor jedem Gebrauch die Leuchte und das Zubehör auf eventuelle Schäden oder Mängel. Verwenden Sie die Leuchte nicht, wenn sie beschädigt ist oder nicht ordnungsgemäß funktioniert.
 - Achten Sie darauf, dass das Stromkabel und der Anschluss in gutem Zustand sind und keine Beschädigungen aufweisen. Verwenden Sie ausschließlich zugelassene Verlängerungskabel und stellen Sie sicher, dass diese für den Außenbereich geeignet sind.
 - Positionieren Sie den LED-Moon auf einer ebenen, stabilen und rutschfesten Oberfläche, um ein Umkippen oder Verrutschen während des Betriebs zu verhindern.
 - Halten Sie den LED-Moon von Wasser, Feuchtigkeit und entzündlichen Materialien fern. Die Leuchte ist zwar für den Außenbereich konzipiert, sollte jedoch vor extremen Witterungsbedingungen wie starkem Regen oder Schnee geschützt werden.
 - Lassen Sie die Leuchte während des Betriebs nicht unbeaufsichtigt und achten Sie darauf, dass Kinder und Haustiere sich nicht in unmittelbarer Nähe aufhalten.
 - Berühren Sie die Leuchte und den Diffusor nicht während des Betriebs, da sie sich erhitzen können. Warten Sie, bis die Leuchte vollständig abgekühlt ist, bevor Sie sie anfassen oder transportieren.
 - Schalten Sie die Leuchte aus und trennen Sie sie vom Stromnetz, bevor Sie den Diffusor wechseln, Wartungsarbeiten durchführen oder das Gerät reinigen.
 - Verwenden Sie ausschließlich vom Hersteller empfohlene Ersatzteile und Zubehör, um die optimale Funktion und Sicherheit des LED-Moons zu gewährleisten.
 - Im Falle einer Fehlfunktion oder eines elektrischen Problems ziehen Sie sofort den Netzstecker und kontaktieren Sie einen Fachmann oder den Hersteller für weitere Anweisungen.
- Before using the LED Moons for the first time, carefully read the operating instructions and keep them for future reference.
 - Before each use, inspect the fixture and accessories for any damage or defects. Do not use the fixture if it is damaged or not functioning properly. Ensure that the power cord and connector are in good condition and free of damage. Use only approved extension cords and make sure they are suitable for outdoor use.
 - Position the LED-Moon on a flat, stable and non-slip surface to prevent it from tipping over or slipping during operation.
 - Keep the LED-Moon away from water, moisture and flammable materials. Although the fixture is designed for outdoor use, it should be protected from extreme weather conditions such as heavy rain or snow.
 - Do not leave the fixture unattended during operation and ensure that children and pets are not in the immediate vicinity.
 - Do not touch the fixture or diffuser during operation as they may become hot. Wait until the fixture has cooled down completely before handling or transporting it.
 - Switch off the light and disconnect it from the power supply before changing the diffuser, performing maintenance or cleaning the unit.
 - Use only spare parts and accessories recommended by the manufacturer to ensure optimal function and safety of the LED Moons.
 - In the event of a malfunction or electrical problem, unplug the unit immediately and contact a professional or the manufacturer for further instructions.

KUNDENSERVICE AFTER SALES SERVICE

- Auf dieses Produkt wird eine Garantie von 2 Jahren gewährt. Die Garantiezeit beginnt mit dem Rechnungsdatum. Die Garantie bezieht sich auf Materialfehler oder Fehlfunktionen, die nicht durch unsachgemäßen Gebrauch verursacht wurden. Im Garantiefall den Strahler bitte mit einer Kopie der Kaufrechnung an den Händler zurückgeben. Die Strahler werden entweder repariert oder ausgetauscht.

Die Leuchte nicht mehr benutzen, wenn Teile defekt sind oder fehlen. Für Folgeschäden, die durch defekte Teile verursacht werden, kann keine Garantieleistung in Anspruch genommen werden. Bei Zuwiderhandlung erlöschen die Garantie und die Betriebssicherheit. Unter den folgenden Umständen werden die Reparaturkosten berechnet:

1. Nach Ablauf der Garantiezeit.
2. Die Leuchte durch unsachgemäßen Gebrauch beschädigt wurde.
3. Die Leuchte durch Fall bzw. Anstoß beschädigt wurde.
4. Bei Folgeschäden die entstehen, weil der Strahler mit defekten Teilen weiterbenutzt wurde.

- The warranty of this product is valid for two years after purchasing. The time of warranty starts with the date on purchase invoice. The warranty extends over material defects or dysfunctions that are not caused by improper use. In case of guarantee please fill out the customer service form full and return this together with lamp and a copy of the purchase invoice to the local distributor. The lamp will be repaired, or a replacement will be issued. Secondary damage caused using the lamp with broken parts are not covered by the warranty. In case of misuse, the warranty will be invalidated. For the following conditions we will repair the product at appropriate charge:

1. Beyond the warranty time.
2. If lamp has been damaged by improper operation.
3. If lamp has been cracked or damaged by impact.
4. Secondary damages caused by the use with broken parts (such as broken housing or switch rubber)

WARNUNG WARNING

- Diese Produkte können bei unsachgemäßer Installation oder Anbringung eine mögliche Stromschlag- oder Brandgefahr darstellen. Die Produkte sollten in Übereinstimmung mit dieser Anleitung, den geltenden Elektrovorschriften und/oder dem aktuellen National Electric Code (NEC) installiert werden. Um das Risiko eines Brandes, eines elektrischen Schlages oder einer Verletzung von Personen zu vermeiden, stellen Sie sicher, dass die Stromzufuhr zum Gerät vor der Installation oder einer Wartung an der Quelle unterbrochen wird.
- These products may represent a possible shock or fire hazard if improperly installed or attached in any way. Products should be installed in accordance with these instructions, current electrical codes, and/or the current National Electric Code (NEC). To reduce the risk of fire, electric shock or injury to persons, make sure that the electrical power to the fixture is disconnected at the source prior to installation or any servicing.

Revision:2025_DeEn/ 08.04.25

LED-MOON 600

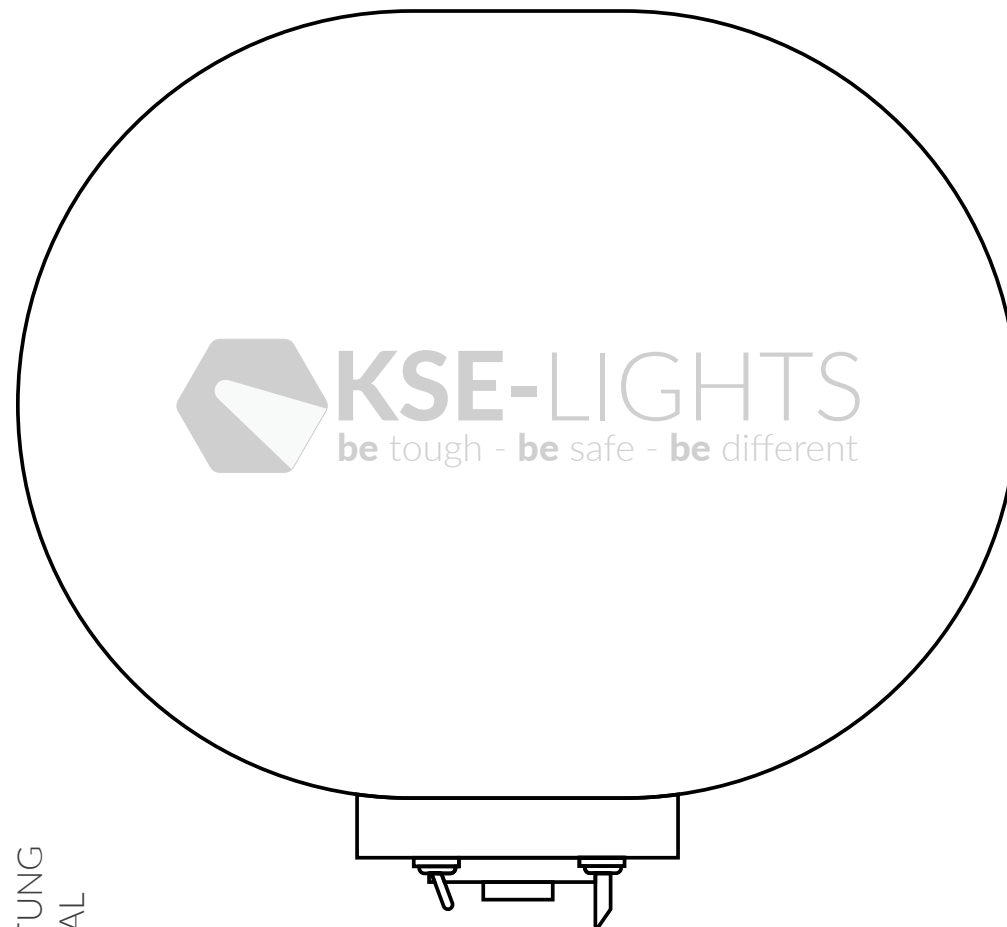

ANLEITUNG
MANUAL

LED-MOON 600 | ROOM LAMP

PML-600

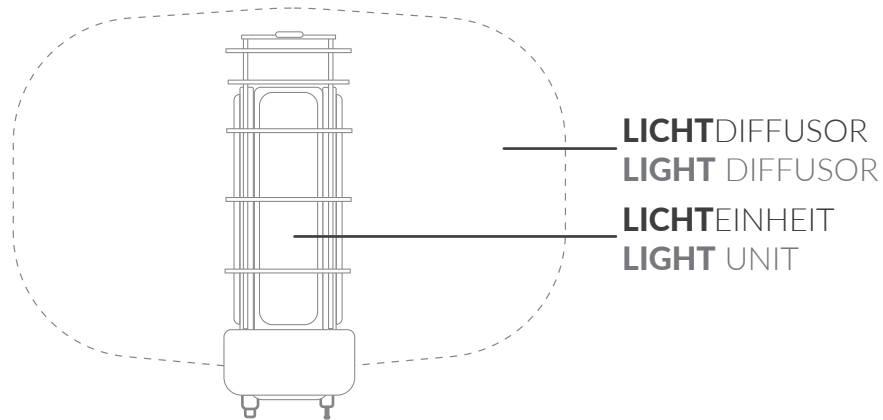

LICHTDIFFUSOR
LIGHT DIFFUSOR

LICHTEINHEIT
LIGHT UNIT



EIN/AUS SCHALTER
ON/OFF SWITCH

ZULEITUNG (230 V AC)
SUPPLY LINE (230 V AC)

MONTAGEPUNKT
MOUNTING POINT

DIMMER
DIMMER

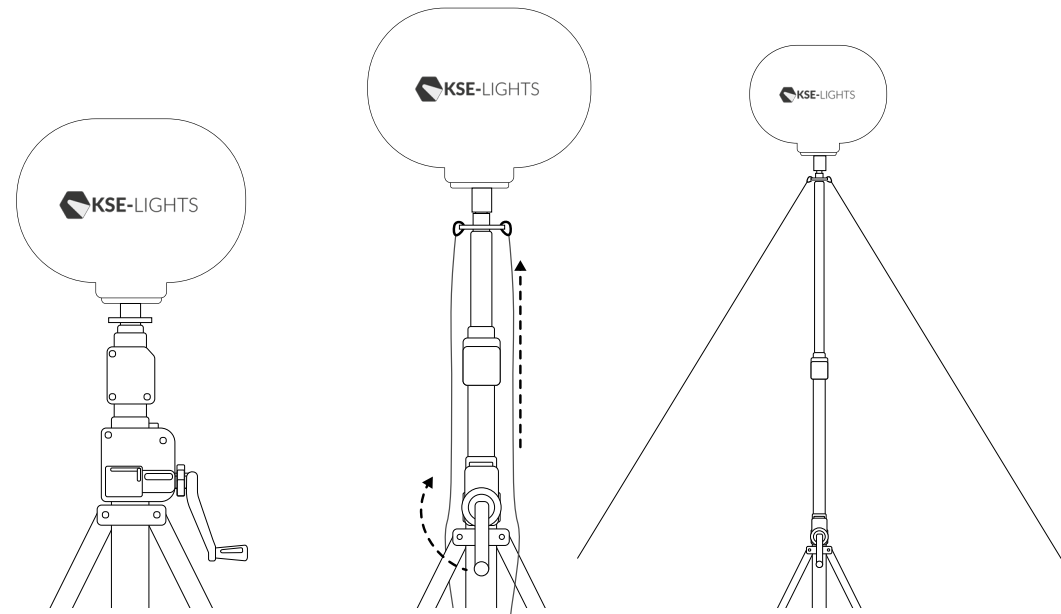

Stativ//Tripod PML-DS-380-600

Achten Sie stets auf einen sicheren und stabilen Stand des Stativs. Verwenden Sie im Außenbereich unbedingt Abspannseile, um das Stativ zusätzlich zu sichern. Halten Sie das Stativ stets sauber, insbesondere im Bereich der beweglichen Teile, um eine einwandfreie Funktion zu gewährleisten.
Always ensure the tripod stands securely and stably. When used outdoors, always secure it additionally with guy ropes. Keep the tripod clean at all times, especially around the moving parts, to ensure proper functionality.

DIFFUSOR TAUSCHEN REPLACE DIFFUSOR

Um den Diffusor auszutauschen, entfernen Sie zunächst die Schraube an der Oberseite – falls vorhanden. Bei bestimmten Produktvarianten ist stattdessen ein internes Hakensystem verbaut, das gelöst werden muss. Lösen Sie anschließend den Klettverschluss an der Unterseite und öffnen Sie den Reißverschluss. Entnehmen Sie vorsichtig den alten Diffusor, tauschen Sie ihn gegen den neuen aus und platzieren Sie diesen sorgfältig auf der Lichteinheit. Befestigen Sie ihn nun wieder an den zuvor gelösten Montagepunkten, um einen sicheren und stabilen Halt zu gewährleisten.
To replace the diffuser, first remove the screw on the top – if present. Some product versions use an internal hook system instead, which must be released. Then loosen the Velcro on the bottom and open the zipper. Carefully remove the old diffuser, replace it with the new one, and place it gently on the light unit. Now reattach it to the previously released mounting points to ensure a secure and stable hold.

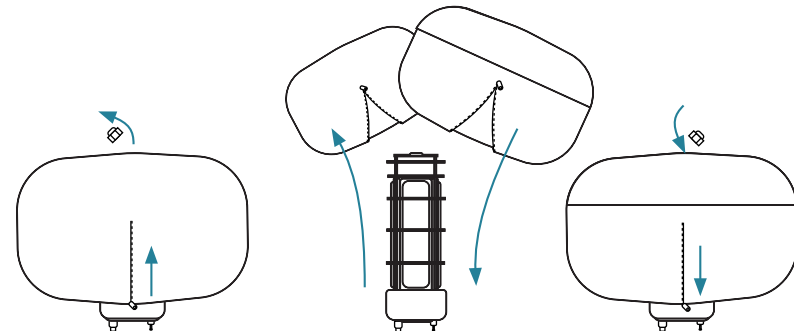

LED-MOON 600
PML-600

78000 LUMEN
LUMENS

600 WATT
WATTS

IP54 OHNE STECKER
WITHOUT PLUG

IP44 MIT STECKER
WITH PLUG