

# SUPAHERO

## KSE-LIGHTS

be tough - be tough - be different

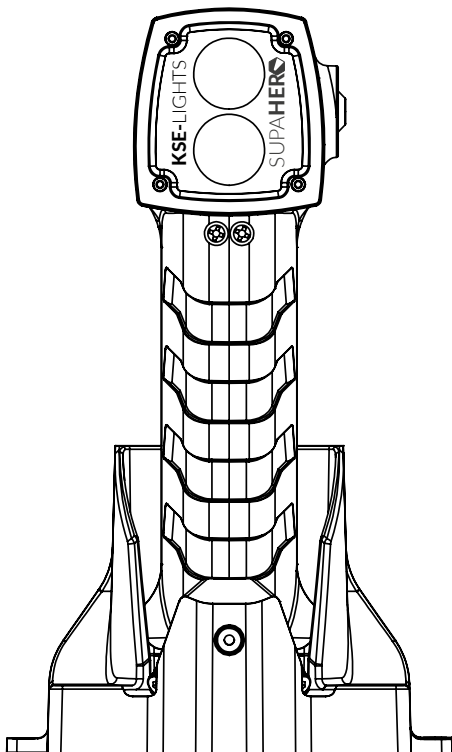

KEIN ATEX // ANLEITUNG  
NO ATEX // MANUAL



# SUPAHERO<sup>®</sup> HAND LAMP

KS-6901 & KS-6901-0S & KS-6901-DS

SmartClip & Einhang für Karabiner  
SmartClip & mounting for snap hooks

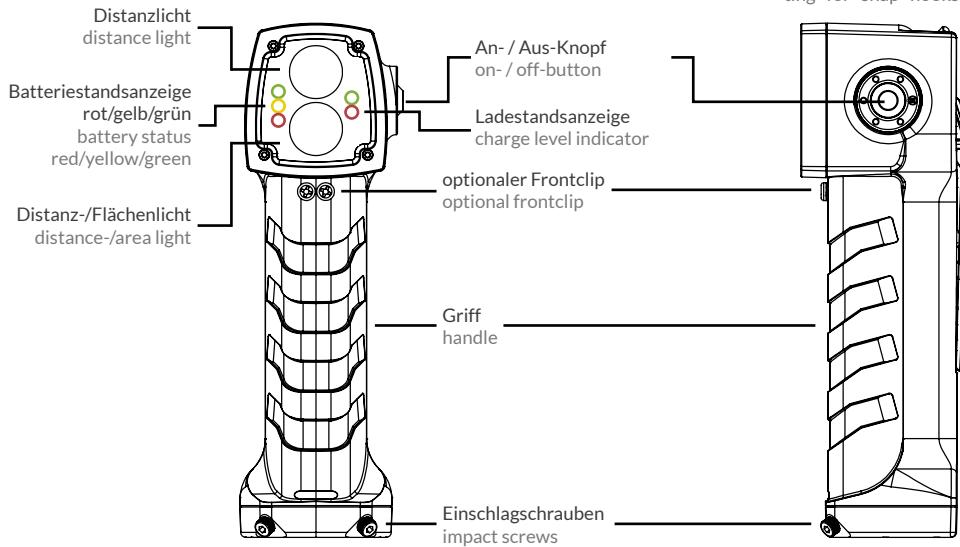

400/315/140/(270) Lumen  
400/315/140/(270) lumens



POWER-/ Modus#2/  
Modus#3/ (Blinklicht)  
POWER-/ mode#2/  
mode#3/ (flashlight)



3,5/4,5/10,5/(11) Stunden  
3,5/4,5/10,5/(11) hours



IP68  
IP68



HERO-POWER & -O-SIGHT  
240/190/85/(165) Meter  
240/190/85/(165) meters



HERO-DUALSPOT  
300/240/110/(205) Meter  
300/240/110/(205) meters



406 Gramm  
406 grams



>80% Kapazität nach 800  
Ladezyklen  
>80% capacity after  
800 cycles



HERO-POWER & DUALSPOT  
6000 Kelvin  
6000 Kelvin



HERO-OSIGHT  
Rauchlicht  
smoke light



<11 Stunden Ladezeit  
<11 hours charging



Notlichtfunktion  
emergency light

# ERSTE VERWENDUNG

Vor der ersten Verwendung muss die Handleuchte komplett vollgeladen werden. Dazu verbinden Sie das Ladegerät mit einer geeigneten Stromquelle und schieben die Leuchte in die Ladevorrichtung. **Stellen Sie sicher, dass sich die Leuchte komplett bis zum Anschlag in der Ladevorrichtung befindet.**

**Nun leuchtet eine rote Ladestatus-LED auf der rechten Seite des Lichtaustrittsfensters (siehe Grafik Seite:2).** Diese Diode signalisiert einen aktiven Ladevorgang. Sobald der Ladevorgang abgeschlossen ist, erlischt die rote LED und eine grüne LED leuchtet konstant auf. Die Leuchte ist nun voll geladen. Bitte lesen Sie die Sicherheitsbestimmungen zum Thema Laden.

Nachdem die Leuchte voll geladen wurde, kann die Leuchte über den Ein-/Aus-Knopf eingeschaltet werden.

Durch mehrfaches Drücken des Tasters werden die einzelnen Modi, wie beschrieben, durchgeschaltet. Nach dem letzten Modus schaltet sich die Leuchte aus.

Die Leuchte verfügt über eine Anzeige auf der linken Seite des Lichtaustrittsfensters (siehe Grafik Seite:2), die den aktuellen Akku-Füllstand signalisiert. Die Anzeige aktiviert sich immer nach dem Ausschalten der Lampe für 15 Sekunden. Der Füllstand wird in 3 Stufen unterteilt:  
**grün=100% - 70%**  
**orange= 70 - 30%**  
**rot= 30% - 0%**

Um einen möglichst genauen Akkustand zu ermitteln, lassen Sie die Leuchte für mindestens 10 Sekunden eingeschaltet.

Die Leuchte darf jederzeit verwendet und nachgeladen werden, ohne dass der Akkumulator negativ beeinflusst wird.

Wird die Leuchte in eingeschaltetem Zustand mit der Ladevorrichtung verbunden, ist die Notlichtfunktion aktiviert. Bei Beginn des

Ladevorganges erlischt die Leuchte. Kommt es nun zu einer Trennung der Netzspannung, schaltet sich die Leuchte selbstständig ein und gewährleistet so eine beleuchtete Umgebung während der Notsituation.

**Die Leuchte ist beständig gegen Öl, Fett, Klebstoff, Kohlenwasserstoff, Terpentinersatz und diverse Reiniger.**

Leuchtegehäuse und Frontscheibe mit lauwarmen Seifenwasser abwaschen. Keine Säure und Scheuermittel einsetzen, vor allem nicht an der Frontscheibe.

**Keinen Hochdruckschlauch verwenden!**

Eine technische Wartung oder Reparatur darf nur durch KSE-LIGHTS oder einer autorisierten Person durchgeführt werden.

**KSE-LIGHTS gewährt 3 Jahre Garantie auf Material- und Herstellungsfehler.** Ausgenommen sind Abnutzung, Oxidation, unsachgemäßer Gebrauch, Lagerung, Wartung oder nicht bestimmungsgemäße Nutzung.

**Die Garantie auf den Akkumulator beläuft sich ebenfalls auf drei Jahre. Bei Enternen der Seriennummer entfällt die Garantie sofort.** Im Garantiefall geben Sie die Leuchte bitte mit einem Kaufbeleg an den Händler zurück. Sie wird repariert oder ausgetauscht.

**Öffnen Sie Leuchte oder Ladegerät nicht. Bei Defekt die Leuchte nicht nutzen oder laden.** Schäden durch defekte Teile sind von der Garantie ausgeschlossen. Garantie und Betriebssicherheit erlöschen bei Zuwiderhandlung.

**Zum Austausch des Akkumulators** erwerben sie Artikel KS-2335 mit zusätzlichen Instruktionen zum eigenständigen Wechsel.

**KSE-LIGHTS übernimmt keinerlei Haftung für direkte, indirekte und unfallbedingte Folgen, sowie jegliche andere Form von Beschädigung auf Grund der Verwendung dieses Produkts.**

# FIRST USE

**Before first use, the hand lamp must be fully charged.** Connect the charger to a suitable power source and insert the lamp into the charging station. **Ensure the lamp is fully seated in the charging station.**

**A red charging status LED now lights up on the right side of the light output window (see graphic on page 2).** This diode indicates active charging. Once the charging process is complete, the red LED turns off, and a green LED lights up steadily.

The lamp is now fully charged. Please read the safety instructions on charging.

**After the lamp is fully charged,** it can be switched on using the on/off button.

**By pressing the button multiple times, the individual modes, as described, are toggled through.** After the last mode, the lamp switches off.

**The lamp has an indicator on the left side of the light output window (see graphic on page 2), which signals the current battery level.** The indicator activates for 15 seconds after the lamp is switched off. The battery level is divided into 3 stages:

**green = 100% - 70%**

**orange = 70% - 30%**

**red = 30% - 0%**

To determine the most accurate battery status, keep the lamp turned on for at least 10 seconds.

**The lamp can be used and recharged at any time without negatively affecting the battery.**

**If the lamp is connected to the charging station while switched on, the emergency light function is activated.** At the start of the charging process, the lamp turns off. If the mains power is interrupted, the lamp switches on automatically, ensuring illumination during the emergency.

**The lamp is resistant to oil, grease, adhesive, hydrocarbons, turpentine substitutes, and various cleaners.**

Clean the lamp housing and front lens with lukewarm soapy water. Do not use acid or abrasive cleaners, especially on the front lens. Do not use a high-pressure hose!

**Technical maintenance or repairs must only be carried out by KSE-LIGHTS or an authorized person.**

**KSE-LIGHTS provides a 3-year warranty on material and manufacturing defects.** Wear and tear, oxidation, improper use, storage, maintenance, or misuse are excluded.

**The battery warranty is also valid for 3-years.** Removing the serial number immediately voids the warranty. In the event of a warranty claim, please return the lamp with proof of purchase to the retailer. It will be repaired or replaced.

**Do not open the lamp or the charger.** Do not use or charge a defective lamp. Damage caused by defective parts is excluded from the warranty. Warranty and operational safety are void in case of violation.

**To replace the battery, purchase item KS-2335 with additional instructions for self-replacement.**

**KSE-LIGHTS accepts no liability for direct, indirect, accidental, or other types of damage resulting from the use of this product.**

## SICHERHEITS HINWEISE

LED-Strahlung RG-2. Nicht direkt in den Lichtstrahl sehen, dies kann schädlich für die Augen sein.

Verwenden Sie keine beschädigten Leuchten, Ladegeräte oder Steckdosen, um die Leuchte zu laden.

Die Leuchte darf niemals im eingeschalteten Zustand, in einer potenziell gefährdeten Umgebung, auf dem Lichtaustrittsfenster plaziert werden.

Ziehen Sie nicht am Netzkabel, um das Steckernetzteil zu entfernen.

Verwenden Sie nur Original KSE-LIGHTS-Ladegeräte.

Die Verwendung anderer Ladegeräte kann sich negativ auf die Lebensdauer des Produktes auswirken. KSE-LIGHTS haftet nicht für Folgeschäden, wenn Teile verwendet werden, die nicht von KSE-LIGHTS zugelassen sind.

Schützen Sie das Ladegerät und den Akkumulator vor Schäden.

Lagern Sie die Produkte niemals außerhalb des zugelassenen Temperaturbereichs von 0°C bis +45°C.

Laden Sie das Produkt niemals außerhalb des zugelassenen Temperaturbereichs von 0°C bis +35°C.

## SAFETY INFORMATIONS

LED radiation RG-2. Do not look directly into the light beam, as this may be harmful to the eyes.

Do not use damaged lamps, chargers or sockets to charge the lamp.

Never place the switched-on lamp on the light window when working in potential dangerous atmosphere.

Do not pull the power cord to remove the plug out of the socket.

Only use original KSE-LIGHTS chargers.

The use of other chargers may adversely affect the life of the product. KSE-LIGHTS is not responsible for consequential damage, if parts are used which are not authorised by KSE-LIGHTS.

Protect the charger and accumulator from damage.

Never store the products outside the approved temperature range from 0°C to +45°C.

Never charge the product outside of the approved temperature range from 0°C to +35°C.

## FEHLER BEHEBUNG

Lösungswege bei Problemen mit SUPAHERO und Ladeadapter:

### Leuchte lässt sich nicht einschalten:

- Kurz in das Ladegerät einsetzen und erneut versuchen. Keine Reaktion? Kontaktieren Sie unseren Produktservice.

### Keine Reaktion im Ladegerät:

- Ladegerät kurz von der Stromversorgung trennen und erneut versuchen. Keine Reaktion? Kontaktieren Sie unseren Produktservice.

### Beide Lade-LEDs leuchten:

- Leuchte aus dem Ladegerät nehmen, kurz einschalten und wieder einsetzen. Leuchtet weiterhin beide LEDs? Vorgang wiederholen.

### Grüne Lade-LED schaltet sich ab:

- Leuchte aus dem Ladegerät nehmen, kurz einschalten und wieder einsetzen. Eine LED sollte wieder leuchten.

### Batteriestandsanzeige zeigt nach vollem Laden orange oder rot anstatt grün:

1. Warten Sie 10 Sekunden, dann erneut ein- und ausschalten. Anzeige sollte auf grün wechseln.
2. Wenn weiterhin orange/rot, Ladung möglicherweise unvollständig. Leuchte erneut in die Ladeschale einsetzen, bis der Ladevorgang fortgesetzt wird (rote LED leuchtet).

## TROUBLE SHOOTING

Solutions for issues with SUPAHERO and charger adapter:

### Lamp won't turn on:

- Briefly insert the lamp into the charger and try again. Still no response? Contact our product service.

### No response in the charger:

- Disconnect the charger briefly from the power supply and try again. Still no response? Contact our product service.

### Both charging LEDs are lit:

- Remove the lamp from the charger, switch it on briefly, and reinsert it. If both LEDs remain lit, repeat the process.

### Green charging LED turns off:

- Remove the lamp from the charger, switch it on briefly, and reinsert it. One LED should light up again.

### Battery indicator shows orange or red instead of green after full charge:

1. Wait 10 seconds, then turn it off and on again. The indicator should switch to green.
2. If it still shows orange/red, the charge may be incomplete. Reinsert the lamp into the charging cradle until the charging process resumes (red LED lights up).

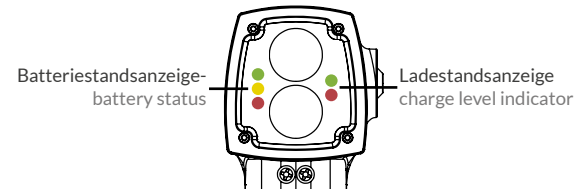

**EU-Konformitätserklärung**  
 im Sinne der Richtlinie 2014/53/EU (RED)

Hersteller: KSE-LIGHTS GmbH

Anschrift: Thüngenfeld 8  
58256 Ennepetal, Allemagne

Produktbezeichnung: LED-Handleuchte

Typen: KS-6901, KS-6901-0S, KS-6901-DS

Beschreibung: LED-Handleuchte mit kompaktem Kunststoffgehäuse.  
Sie beinhaltet den Akku mit Schutzelektronik und ein schaltbares LED-Leuchtfeld.  
Das Öffnen der Leuchte ist instruiertem Personal vorbehalten.

Kennzeichnung:



Angewendete harmonisierte Normen zur RED-Richtlinie (beinhaltet EMV- und NSR-Richtlinien):

EN IEC 60598-1:2021+A11:2022	EN 60598-2-4:2018
EN 62493:2015	
EN IEC 62311:2020	
ETSI EN 301 489-1 V2.3.2 (2019-11)	ETSI EN 301 489-3 V2.3.2 (2023-01)
EN IEC 55015:2019+A11:2020	EN IEC 61000-3-2:2019/A1:2021
EN 61000-3-3:2013+A1:2019+AZ:2021	EN 61547:2009
ETSI EN 303 417 V1.1.1 (2017-09)	

KSE-LIGHTS GmbH  
Ennepetal, 03.12.2024

Unterschrift:

Nikolai Seel (Geschäftsleitung)

Diese Erklärung bescheinigt die Übereinstimmung mit den genannten Richtlinien, beinhaltet jedoch keine Zusicherung von Eigenschaften. Die Sicherheitshinweise der Produktinformationen sind zu beachten. Diese Erklärung erlischt automatisch, wenn Änderungen am Produkt durchgeführt werden, die nicht mit der Firma KSE-LIGHTS GmbH abgestimmt wurden.

**Declaration of Conformity**  
 according to directive 2014/53/EU (RED)

Manufacturer: KSE-LIGHTS GmbH

Address: Thüngenfeld 8  
58256 Ennepetal, Germany

Product: LED hand lamp

Types: KS-6901, KS-6901-0S, KS-6901-DS

Description: LED hand lamp with a compact plastic housing.  
The lamp includes a light source and a rechargeable accumulator.  
Opening the luminaire is reserved for instructed personnel.

Marking:



Applied standards for RED directive (includes EMC and LVD directives):

EN IEC 60598-1:2021+A11:2022	EN 60598-2-4:2018
EN 62493:2015	
EN IEC 62311:2020	
ETSI EN 301 489-1 V2.3.2 (2019-11)	ETSI EN 301 489-3 V2.3.2 (2023-01)
EN IEC 55015:2019+A11:2020	EN IEC 61000-3-2:2019/A1:2021
EN 61000-3-3:2013+A1:2019+AZ:2021	EN 61547:2009
ETSI EN 303 417 V1.1.1 (2017-09)	

KSE-LIGHTS GmbH  
Ennepetal, 03.12.2024

Signature:

Nikolai Seel (General management)

This declaration certifies compliance with the indicated directives but implies no assurance of property. The safety of the product information should be observed. This statement turns off automatically whenever changes are made to the products, that have not been matched with the company KSE-LIGHTS GmbH.

# SUPAHERO CHARGER

KS-5800 & KS-5810 & KS-5836

Einschub für Leuchte  
insertation for lamp

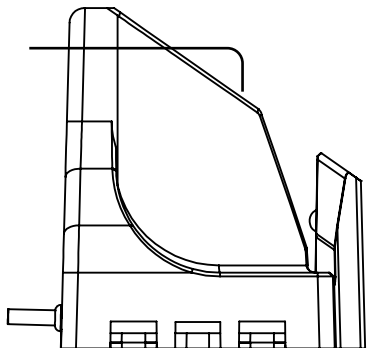

Stromzufuhr  
power source



Verschraubmöglichkeit: Hinweis beachten  
Screw connection: Note instructions.



## KS-5800

AC 110 - 230V , 50/60Hz inkl. EU/UK/AU/US  
AC 110 - 230V , 50/60Hz incl. EU/UK/AU/US



## KS-5810

DC 12-24V / für Fahrzeuge  
DC 12-24V / for vehicle



## KS-5836

DC 12-24V für den Einbau  
DC 12-24V for installation



## ERSTE VERWENDUNG

1. Die Handleuchte wie in der Abbildung in das Ladegerät einsetzen. Die Ladestatus-LED in der Leuchte leuchtet rot. Sobald die Status-LED grün leuchtet, ist die Leuchte voll geladen.
2. Achten Sie darauf, dass sich keine Gegenstände zwischen Handleuchte und Ladegerät befinden.
3. Die Handleuchte kann jederzeit auf- und nachgeladen werden.

## FIRST USE

1. Insert the hand lamp in the charger as shown in the picture. The status LED inside the lamp is red. When the status LED turns to green, the lamp is fully charged.
2. Please make sure, that there are no objects between the charger and the hand lamp.
3. The hand lamp can be charged and recharged anytime.

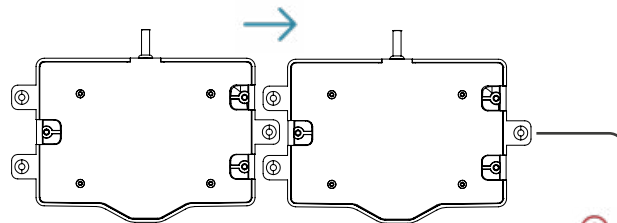
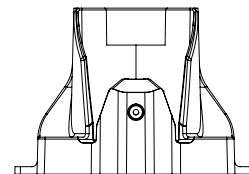
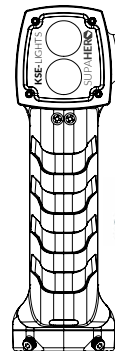

Schrauben bei der Montage vorsichtig und nur handfest anziehen. Senkkopfschrauben verwenden. Weißliche Zugstellen am Kunststoff deuten auf Überlastung hin – Bruchgefahr. Drehmoment ist materialabhängig, bei metrischen Gewinden max. 1,4 Nm. Bei anderen Materialien besonders vorsichtig arbeiten.

Carefully hand-tighten screws during assembly. Use countersunk screws. Whitish stress marks on the plastic indicate overload – risk of cracking. Torque depends on the material; for metric threads max. 1.4 Nm. Use extra caution with other materials.

# SICHERHEITS HINWEISE

Verwenden Sie keine beschädigten Leuchten, Ladegeräte oder Steckdosen, um die Leuchte zu laden. Ziehen Sie nicht am Netzkabel, um das Steckernetzteil zu entfernen. Verwenden Sie nur original KSE-LIGHTS-Ladegeräte. Die Verwendung anderer Ladegeräte kann sich negativ auf die Lebensdauer des Produktes auswirken. KSE-LIGHTS haftet nicht für Folgeschäden, wenn Teile verwendet werden, die nicht von KSE-LIGHTS zugelassen sind.

Schützen Sie das Ladegerät und den Akkumulator vor Schäden. Laden Sie das Produkt niemals außerhalb des zugelassenen Temperaturbereichs von 0°C bis +35°C.

Die Versorgungsspannung des Ladegerätes kann durch eine der folgenden Maßnahmen gemäß IEC 60079-14 bereitgestellt werden:

- wenn  $U_m$  nicht größer als 50 V AC oder 120 V DC ist, in einem SELV- oder PELV-System
- mit einem Sicherheitstransformator, der die Anforderungen von IEC 61558-2-6 oder einem technisch äquivalenten Standard erfüllt
- direkter Anschluss an ein Gerät, welches der IEC 60950-Reihe, IEC 61010-1 oder einem technisch äquivalenten Standard entspricht
- direkte Versorgung durch Zellen oder Batterien



# SAFETY INFORMATIONS

Do not use damaged lamps, chargers or power sockets to charge the lamp. Do not pull the power cord to remove the AC adapter. Only use original KSE-LIGHTS chargers. The use of other chargers may have a negative effect on the life of the product. KSE-LIGHTS is not liable for consequential damage if parts are used which are not approved by KSE-LIGHTS.

Protect the charger and the accumulator from damage.

Never charge the product outside the approved temperature range from 0°C to +35°C.

The supply voltage of the charger can be provided by one of the following measures according to IEC 60079-14:

- where  $U_m$  does not exceed 50 V AC or 120 V DC, in a SELV or PELV system
- via a safety isolating transformer complying with the requirements of IEC 61558-2-6 or a technically equivalent standard
- directly connected to apparatus complying with the IEC 60950 series, IEC 61010-1 or a technically equivalent standard
- fed directly from cells or batteries

# SUPAHERO

## KSE-LIGHTS

be tough - be tough - be different

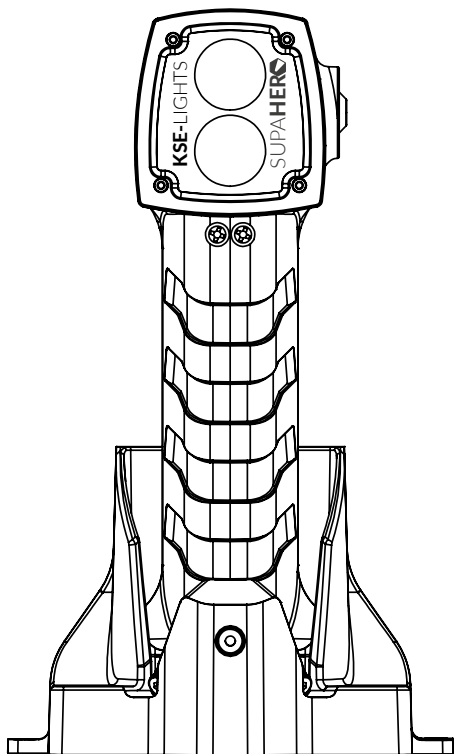

ANLEITUNG  
MANUAL

# SUPAHERO HAND LAMP

KS-8001 & KS-8001-0S & KS-8001-D5

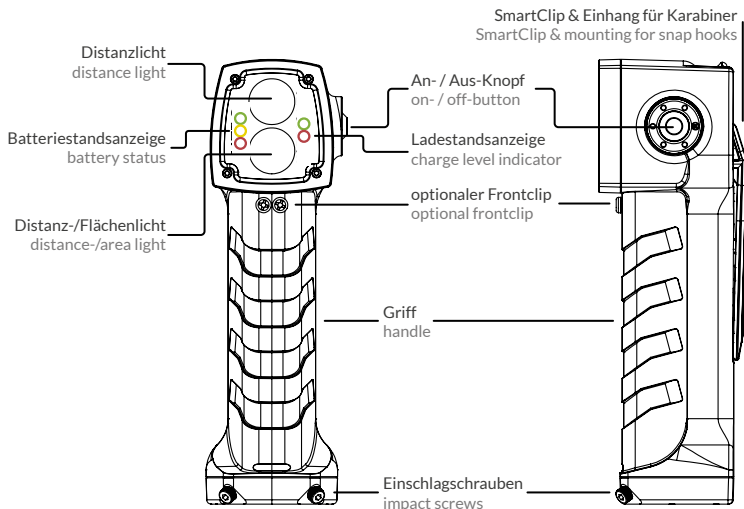

## Das Produkt ist konform zu folgenden Normen:

The product complies with the following standards:  
EN IEC 60079-0:2018 IEC 60079-0:2017, Ed. 7 EN 60079-11:2012 IEC 60079-11:2011, Ed. 8  
EN 60079-28:2015 IEC 60079-28:2015, Ed. 2 EN 50303  
IBExU20ATEX1130 X - IECEx IBE20.0032 X

## Besondere Bedingungen zur Verwendung im Ex-Bereich:

Special conditions for use in the Ex-atmosphere:

- Die Handleuchte kann in einer erweiterten Umgebungstemperatur von -15 °C bis +50 °C eingesetzt werden. The hand lamp can be used in an extended ambient temperature of -15 °C to +50 °C
  - Beschädigte Geräte müssen sofort aus dem Betrieb genommen und aus dem explosionsgefährdeten Bereich entfernt werden. Damaged equipment must be taken out of service immediately and out of potentially explosive atmosphere.
  - Das Laden der Handleuchte ist nur außerhalb des explosionsgefährdeten Bereichs mit dem zugehörigen Ladegerät zulässig. The hand lamp may only be charged outside the hazardous area using the appropriate charger.
  - Das Lichtfenster darf während des Betriebes in einem explosionsgefährdeten Bereich niemals vollständig abgedeckt werden. The light window must never be completely covered during operation in a potentially hazardous area.
  - Die maximale Eingangsspannung ( $U_M$ ) des Ladegerätes soll nicht größer als 15 V sein. Diese Spannung kann durch eine der folgenden Maßnahmen gemäß IEC 60079-14 bereitgestellt werden:
    - wenn  $U_M$  nicht größer als 50 V AC oder 120 V DC ist, in einem SELV- oder PELV-System
    - mit einem Sicherheitstransformator, der die Anforderungen von IEC 61558-2-6 oder einem technisch äquivalenten Standard erfüllt
    - direkter Anschluss an ein Gerät, welches der IEC 60950-Reihe, IEC 61010-1 oder einem technisch äquivalenten Standard entspricht
    - direkte Versorgung durch Zellen oder Batterien
- The maximum input voltage ( $U_M$ ) of the charger shall not exceed 15 V. This voltage may be supplied by one of the following measures in accordance with IEC 60079-14:
- where  $U_M$  does not exceed 50 V AC or 120 V DC, in a SELV or PELV system
  - via a safety isolating transformer complying with the requirements of IEC 61558-2-6 or a technically equivalent standard
  - directly connected to apparatus complying with the IEC 60950 series, IEC 61010-1 or a technically equivalent standard
  - fed directly from cells or batteries



II 1G Ex ia op is IIC T4 Ga  
II 2D Ex ia op is IIIC T150° Db  
I M1 Ex ia op is I+H2 Ma  
-15°C < Ta < +50°C



400/315/140/(270) Lumen  
400/315/140/(270) lumens

**POWER-/ Modus#2/  
Modus#3/ (Blinklicht)  
POWER-/ mode#2/  
mode#3/ (flashlight)**

HERO-POWER & -O-SIGHT  
240/190/85/(165) Meter  
240/190/85/(165) meters

HERO-DUALSPOT  
300/240/110/(205) Meter  
300/240/110/(205) meters

HERO-POWER & DUALSPOT  
6000 Kelvin  
6000 Kelvin

HERO-OSIGHT  
**Rauchlicht  
smoke light**

3,5/4,5/10,5/(11) Stunden  
3,5/4,5/10,5/(11) hours

IP68  
IP68

406 Gramm  
406 grams

>80% Kapazität nach 800  
Ladezyklen  
>80% capacity after  
800 cycles

<11 Stunden Ladezeit  
<11 hours charging

Notlichtfunktion  
emergency light

# ERSTE VERWENDUNG

Vor der ersten Verwendung muss die Handleuchte komplett vollgeladen werden. Dazu verbinden Sie das Ladegerät mit einer geeigneten Stromquelle und schieben die Leuchte in die Ladevorrichtung. **Stellen Sie sicher, dass sich die Leuchte komplett bis zum Anschlag in der Ladevorrichtung befindet.**

**Nun leuchtet eine rote Ladestatus-LED auf der rechten Seite des Lichtaustrittsfensters** (siehe Grafik Seite:2). Diese Diode signalisiert einen aktiven Ladevorgang. Sobald der Ladevorgang abgeschlossen ist, erlischt die rote LED und eine grüne LED leuchtet konstant auf. Die Leuchte ist nun voll geladen. Bitte lesen Sie die Sicherheitsbestimmungen zum Thema Laden.

Nachdem die Leuchte voll geladen wurde, kann die Leuchte über den Ein-/Aus-Knopf eingeschaltet werden.

Durch mehrfaches Drücken des Tasters werden die einzelnen Modi, wie beschrieben, durchgeschaltet. Nach dem letzten Modus schaltet sich die Leuchte aus.

Die Leuchte verfügt über eine Anzeige auf der linken Seite des Lichtaustrittsfensters (siehe Grafik Seite:2), die den aktuellen Akku-Füllstand signalisiert. Die Anzeige aktiviert sich immer nach dem Ausschalten der Lampe für 15 Sekunden. Der Füllstand wird in 3 Stufen unterteilt:  
grün=100% - 70%  
orange= 70 - 30%  
rot= 30% - 0%

Um einen möglichst genauen Akkustand zu ermitteln, lassen Sie die Leuchte für mindestens 10 Sekunden eingeschaltet.

Die Leuchte darf jederzeit verwendet und nachgeladen werden, ohne dass der Akkumulator negativ beeinflusst wird.

Wird die Leuchte in eingeschaltetem Zustand mit der Ladevorrichtung verbunden, ist die Notlichtfunktion aktiviert. Bei Beginn des

Ladevorganges erlischt die Leuchte. Kommt es nun zu einer Trennung der Netzspannung, schaltet sich die Leuchte selbstständig ein und gewährleistet so eine beleuchtete Umgebung während der Notsituation.

**Die Leuchte ist beständig gegen Öl, Fett, Klebstoff, Kohlenwasserstoff, Terpentinersatz und diverse Reiniger.**

Leuchtingehäuse und Frontscheibe mit lauwarmen Seifenwasser abwaschen. Keine Säure und Scheuermittel einsetzen, vor allem nicht an der Frontscheibe.

**Keinen Hochdruckschlauch verwenden!**

Eine technische Wartung oder Reparatur darf nur durch KSE-LIGHTS oder einer autorisierten Person durchgeführt werden.

KSE-LIGHTS gewährt 3 Jahre Garantie auf Material- und Herstellungsfehler. Ausgenommen sind Abnutzung, Oxidation, unsachgemäßer Gebrauch, Lagerung, Wartung oder nicht bestimmungsgemäße Nutzung.

Die Garantie auf den Akkumulator beläuft sich ebenfalls auf drei Jahre. Bei Enternen der Seriennummer entfällt die Garantie sofort. Im Garantiefall geben Sie die Leuchte bitte mit einem Kaufbeleg an den Händler zurück. Sie wird repariert oder ausgetauscht.

**Öffnen Sie Leuchte oder Ladegerät nicht. Bei Defekt die Leuchte nicht nutzen oder laden.** Schäden durch defekte Teile sind von der Garantie ausgeschlossen. Garantie und Betriebssicherheit erlöschen bei Zuwiderhandlung.

Zum Austausch des Akkumulators erwerben sie Artikel KS-2335 mit zusätzlichen Instruktionen zum eigenständigen Wechsel.

KSE-LIGHTS übernimmt keinerlei Haftung für direkte, indirekte und unfallbedingte Folgen, sowie jegliche andere Form von Beschädigung auf Grund der Verwendung dieses Produkts.

# FIRST USE

Before first use, the hand lamp must be fully charged. Connect the charger to a suitable power source and insert the lamp into the charging station. **Ensure the lamp is fully seated in the charging station.**

A red charging status LED now lights up on the right side of the light output window (see graphic on page 2). This diode indicates active charging. Once the charging process is complete, the red LED turns off, and a green LED lights up steadily.

The lamp is now fully charged. Please read the safety instructions on charging.

After the lamp is fully charged, it can be switched on using the on/off button.

By pressing the button multiple times, the individual modes, as described, are toggled through. After the last mode, the lamp switches off.

The lamp has an indicator on the left side of the light output window (see graphic on page 2), which signals the current battery level. The indicator activates for 15 seconds after the lamp is switched off. The battery level is divided into 3 stages:

green = 100% - 70%

orange = 70% - 30%

red = 30% - 0%

To determine the most accurate battery status, keep the lamp turned on for at least 10 seconds.

The lamp can be used and recharged at any time without negatively affecting the battery.

If the lamp is connected to the charging station while switched on, the emergency light function is activated. At the start of the charging process, the lamp turns off. If the mains power is interrupted, the lamp switches on automatically, ensuring illumination during the emergency.

The lamp is resistant to oil, grease, adhesive, hydrocarbons, turpentine substitutes, and various cleaners.

Clean the lamp housing and front lens with lukewarm soapy water. Do not use acid or abrasive cleaners, especially on the front lens. Do not use a high-pressure hose!

Technical maintenance or repairs must only be carried out by KSE-LIGHTS or an authorized person.

KSE-LIGHTS provides a 3-year warranty on material and manufacturing defects. Wear and tear, oxidation, improper use, storage, maintenance, or misuse are excluded.

The battery warranty is also valid for 3-years. Removing the serial number immediately voids the warranty. In the event of a warranty claim, please return the lamp with proof of purchase to the retailer. It will be repaired or replaced.

Do not open the lamp or the charger. Do not use or charge a defective lamp. Damage caused by defective parts is excluded from the warranty. Warranty and operational safety are void in case of violation.

To replace the battery, purchase item KS-2335 with additional instructions for self-replacement.

KSE-LIGHTS accepts no liability for direct, indirect, accidental, or other types of damage resulting from the use of this product.

## SICHERHEITS HINWEISE

LED-Strahlung RG-2. Nicht direkt in den Lichtstrahl sehen, dies kann schädlich für die Augen sein.

Verwenden Sie keine beschädigten Leuchten, Ladegeräte oder Steckdosen, um die Leuchte zu laden.

Die Leuchte darf niemals im eingeschalteten Zustand, in einer potenziell gefährdeten Umgebung, auf dem Lichtaustrittsfenster platziert werden.

Ziehen Sie nicht am Netzkabel, um das Steckernetzteil zu entfernen.

Verwenden Sie nur Original KSE-LIGHTS-Ladegeräte.

Die Verwendung anderer Ladegeräte kann sich negativ auf die Lebensdauer des Produktes auswirken. KSE-LIGHTS haftet nicht für Folgeschäden, wenn Teile verwendet werden, die nicht von KSE-LIGHTS zugelassen sind.

Schützen Sie das Ladegerät und den Akkumulator vor Schäden.

Lagern Sie die Produkte niemals außerhalb des zugelassenen Temperaturbereichs von 0°C bis +45°C.

Laden Sie das Produkt niemals außerhalb des zugelassenen Temperaturbereichs von 0°C bis +35°C.

## SAFETY INFORMATIONS

LED radiation RG-2. Do not look directly into the light beam, as this may be harmful to the eyes.

Do not use damaged lamps, chargers or sockets to charge the lamp.

Never place the switched-on lamp on the light window when working in potential dangerous atmosphere.

Do not pull the power cord to remove the plug out of the socket.

Only use original KSE-LIGHTS chargers.

The use of other chargers may adversely affect the life of the product. KSE-LIGHTS is not responsible for consequential damage, if parts are used which are not authorised by KSE-LIGHTS.

Protect the charger and accumulator from damage.

Never store the products outside the approved temperature range from 0°C to +45°C.

Never charge the product outside of the approved temperature range from 0°C to +35°C.

## FEHLER BEHEBUNG

Lösungswege bei Problemen mit SUPAHERO und Ladeadapter:

### Leuchte lässt sich nicht einschalten:

- Kurz in das Ladegerät einsetzen und erneut versuchen. Keine Reaktion? Kontaktieren Sie unseren Produktservice.

### Keine Reaktion im Ladegerät:

- Ladegerät kurz von der Stromversorgung trennen und erneut versuchen. Keine Reaktion? Kontaktieren Sie unseren Produktservice.

### Beide Lade-LEDs leuchten:

- Leuchte aus dem Ladegerät nehmen, kurz einschalten und wieder einsetzen. Leuchtet weiterhin beide LEDs? Vorgang wiederholen.

### Grüne Lade-LED schaltet sich ab:

- Leuchte aus dem Ladegerät nehmen, kurz einschalten und wieder einsetzen. Eine LED sollte wieder leuchten.

### Batteriestandsanzeige zeigt nach vollem Laden orange oder rot anstatt grün:

1. Warten Sie 10 Sekunden, dann erneut ein- und ausschalten. Anzeige sollte auf grün wechseln.
2. Wenn weiterhin orange/rot, Ladung möglicherweise unvollständig. Leuchte erneut in die Ladeschale einsetzen, bis der Ladevorgang fortgesetzt wird (rote LED leuchtet).

## TROUBLE SHOOTING

Solutions for issues with SUPAHERO and charger adapter:

### Lamp won't turn on:

- Briefly insert the lamp into the charger and try again. Still no response? Contact our product service.

### No response in the charger:

- Disconnect the charger briefly from the power supply and try again. Still no response? Contact our product service.

### Both charging LEDs are lit:

- Remove the lamp from the charger, switch it on briefly, and reinsert it. If both LEDs remain lit, repeat the process.

### Green charging LED turns off:

- Remove the lamp from the charger, switch it on briefly, and reinsert it. One LED should light up again.

### Battery indicator shows orange or red instead of green after full charge:

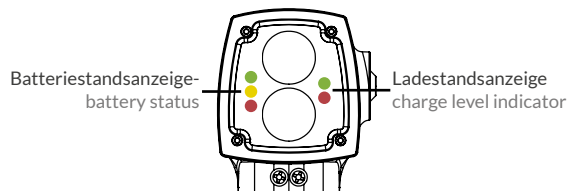

1. Wait 10 seconds, then turn it off and on again. The indicator should switch to green.
2. If it still shows orange/red, the charge may be incomplete. Reinsert the lamp into the charging cradle until the charging process resumes (red LED lights up).



**EU-Konformitätserklärung**

im Sinne der Richtlinien 2014/34/EU (ATEX), 2014/53/EU (RED) sowie IECEx 02  
 Diese Konformitätserklärung wird in alleiniger Verantwortung des Herstellers ausgestellt.

Hersteller: KSE-LIGHTS GmbH  
 Anschrift: Thüngenfeld 8  
 58256 Ennepetal, Deutschland  
 Produktbezeichnung: LED-Handleuchte  
 Typen: KS-8001, KS-8001-0S, KS-8001-DS  
 Beschreibung: LED-Handleuchte mit kompaktem Kunststoffgehäuse.  
 Sie beinhaltet den Akku mit Schutzelektronik und ein schaltbares LED-Leuchtfeld.  
 Das Öffnen der Leuchte ist instruiertem Personal vorbehalten.  
 EU-Baumusterprüfbescheinigung: IBEKU20ATEX1130 X  
 IECEx-Konformitätszertifikat: IECEx IBE 20.0032X

Kennzeichnung:  I M1 Ex ia op is I + H2 Ma  
 II 1G Ex ia op is IIC T4 Ga  
 II 2D Ex ia op is IIIC T150°C Db  
 Ex ia op is I + H2 Ma  
 Ex ia op is IIC T4 Ga  
 Ex ia op is IIIC T150°C Db  
 -15 °C ≤ Ta ≤ 50 °C



Die Konformität des Produkts mit den Bestimmungen der Richtlinie 2014/34/EU wurde durch folgende Konformitätsbewertungsverfahren nachgewiesen:

- EU-Baumusterprüfung (Modul B) durchgeführt von IBEKu Institut für Sicherheitstechnik GmbH (Benannte Stelle Nr. 0637), Fuchsmühlenerweg 7, D-09599 Freiberg, Deutschland, die die EU-Baumusterprüfbescheinigung sowie das IECEx-Konformitätszertifikat ausgestellt hat.
- Qualitätssicherung des Produktionsprozesses (Modul D) unter Aufsicht von DEKRA EXAM GmbH (Benannte Stelle Nr. 0158), Dinnendahlstraße 9, 44809 Bochum, Deutschland.

Angewendete harmonisierte Normen zur ATEX- und IECEx-Richtlinien:

EN IEC 60079-0:2018	IEC 60079-0:2017
EN 60079-11:2012	IEC 60079-11:2011
EN 60079-28:2015	IEC 60079-28:2015
EN 50303:2000	

Angewendete harmonisierte Normen zur RED-Richtlinie (beinhaltet EMV- und NSR-Richtlinien):

EN IEC 60598-1:2021+A11:2022	EN 60598-2:4:2018
EN 62493:2015	
EN IEC 62311:2020	
ETSI EN 301 489-1 V2.2.3 (2019-11)	ETSI EN 301 489-3 V2.3.2 (2023-01)
EN IEC 55015:2019+A11:2020	EN IEC 61000-3-2:2019/A1:2021
EN 61000-3-3:2013+A1:2019+A2:2021	EN 61547:2009
ETSI EN 303 417 V1.1.1 (2017-09)	

Zusätzliche Normkonformität:

DIN 14649:2018  
 DIN EN 62471:2008

KSE-LIGHTS GmbH  
 Ennepetal, 19.02.2026

Unterschrift: 

Nikolai Seel (Geschäftsführung)

Diese Erklärung bescheinigt die Übereinstimmung mit den genannten Richtlinien, beinhaltet jedoch keine Zusicherung von Eigenschaften.  
 Die Sicherheitsanweisungen der Produktinformationen sind zu beachten. Diese Erklärung erfährt automatisch, wenn Änderungen am Produkt durchgeführt werden, die nicht mit der Firma KSE-LIGHTS GmbH abgestimmt wurden.

KSE-LIGHTS GmbH  
 Thüngenfeld 8  
 58256 Ennepetal  
 Germany  
 Tel: +49 (0)2333-98247 30  
 Fax: +49 (0)2333-98247 49  
 www.kse-lights.com  
 info@kse-lights.com



Bankverbindung:  
 Sparkasse an Ennepe und Ruhr  
 IBAN: DE20 4545 0050 0000 0927 67  
 Swift/BIC: WELADED1GEV

Geschäftsführer: Detlev Seel / Nikolai Seel  
 WEEE-Reg.-Nr.: DE 270 590 52  
 Registergericht: Hagen HRB 7367  
 Ust-IdNr.: DE 814 691 073

**EU Declaration of Conformity**

according to Directives 2014/34/EU (ATEX), 2014/53/EU (RED) and IECEx 02  
 This declaration of conformity is issued under the sole responsibility of the manufacturer.

Manufacturer: KSE-LIGHTS GmbH  
 Address: Thüngenfeld 8  
 58256 Ennepetal, Germany  
 Product: LED hand lamp  
 Types: KS-8001, KS-8001-0S, KS-8001-DS  
 Description: LED hand lamp with compact plastic housing.  
 The lamp includes a light source and a rechargeable accumulator.  
 Opening the luminaire is reserved for instructed personnel.  
 EU-type examination certificate: IBEKU20ATEX1130 X  
 IECEx certificate of conformity: IECEx IBE 20.0032X

Marking:  I M1 Ex ia op is I + H2 Ma  
 II 1G Ex ia op is IIC T4 Ga  
 II 2D Ex ia op is IIIC T150°C Db  
 Ex ia op is I + H2 Ma  
 Ex ia op is IIC T4 Ga  
 Ex ia op is IIIC T150°C Db  
 -15 °C ≤ Ta ≤ 50 °C



The conformity of the product with the provisions of Directive 2014/34/EU has been demonstrated by using the following conformity assessment procedures:

- EU-type examination (Module B) carried out by IBEKu Institut für Sicherheitstechnik GmbH (Notified Body No. 0637), Fuchsmühlenerweg 7, D-09599 Freiberg, Germany, which issued the EU-type examination certificate and IECEx certificate of conformity.
- Product Quality Assurance (Module D) under the supervision of DEKRA EXAM GmbH (Notified Body No. 0158), Dinnendahlstraße 9, 44809 Bochum, Germany.

Applied standards for ATEX and IECEx directives:

EN IEC 60079-0:2018	IEC 60079-0:2017
EN 60079-11:2012	IEC 60079-11:2011
EN 60079-28:2015	IEC 60079-28:2015
EN 50303:2000	

Applied standards for RED directive (includes EMC and LVD directives):

EN IEC 60598-1:2021+A11:2022	EN 60598-2:4:2018
EN 62493:2015	
EN IEC 62311:2020	
ETSI EN 301 489-1 V2.2.3 (2019-11)	ETSI EN 301 489-3 V2.3.2 (2023-01)
EN IEC 55015:2019+A11:2020	EN IEC 61000-3-2:2019/A1:2021
EN 61000-3-3:2013+A1:2019+A2:2021	EN 61547:2009
ETSI EN 303 417 V1.1.1 (2017-09)	

Additional standard compliance:

DIN 14649:2018  
 DIN EN 62471:2008

KSE-LIGHTS GmbH  
 Ennepetal, 19.02.2026

Signature: 

Nikolai Seel (General management)

This declaration certifies compliance with the indicated directives but implies no assurance of property.  
 The safety of the product information should be observed. This statement turns off automatically whenever changes are made to the products that have not been matched with the company KSE-LIGHTS GmbH.

KSE-LIGHTS GmbH  
 Thüngenfeld 8  
 58256 Ennepetal  
 Germany  
 Tel: +49 (0)2333-98247 30  
 Fax: +49 (0)2333-98247 49  
 www.kse-lights.com  
 info@kse-lights.com

Bankverbindung:  
 Sparkasse an Ennepe und Ruhr  
 IBAN: DE20 4545 0050 0000 0927 67  
 Swift/BIC: WELADED1GEV

Geschäftsführer: Detlev Seel / Nikolai Seel  
 WEEE-Reg.-Nr.: DE 270 590 52  
 Registergericht: Hagen HRB 7367  
 Ust-IdNr.: DE 814 691 073



# SUPAHERO CHARGER

KS-5800 & KS-5810 & KS-5836

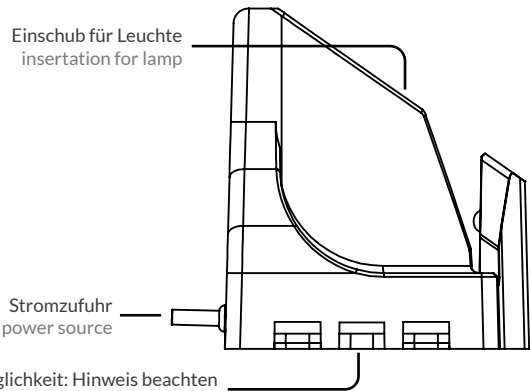

Verschraubmöglichkeit: Hinweis beachten  
Screw connection: Note instructions.



## KS-5800

AC 110 - 230V , 50/60Hz inkl. EU/UK/AU/US  
AC 110 - 230V , 50/60Hz incl. EU/UK/AU/US



## KS-5810

DC 12-24V / für Fahrzeuge  
DC 12-24V / for vehicle



## KS-5836

DC 12-24V für den Einbau  
DC 12-24V for installation

Achten Sie auf die korrekte Verbindung. Ein falsches Anschließen führt zu einer defekten Ladestation.  
Make sure that the connection is correct. Incorrect connection will result in a defective charging station.



## ERSTE VERWENDUNG

1. Die Handleuchte wie in der Abbildung in das Ladegerät einsetzen. Die Ladestatus-LED in der Leuchte leuchtet rot. Sobald die Status-LED grün leuchtet, ist die Leuchte voll geladen.
2. Achten Sie darauf, dass sich keine Gegenstände zwischen Handleuchte und Ladegerät befinden.
3. Die Handleuchte kann jederzeit auf- und nachgeladen werden.

## FIRST USE

1. Insert the hand lamp in the charger as shown in the picture. The status LED inside the lamp is red. When the status LED turns to green, the lamp is fully charged.
2. Please make sure, that there are no objects between the charger and the hand lamp.
3. The hand lamp can be charged and recharged anytime.

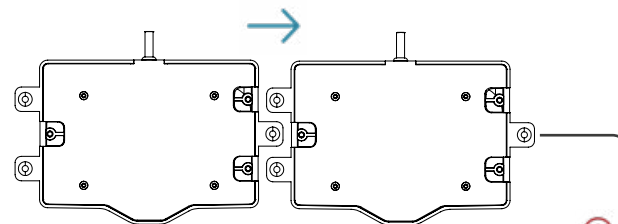
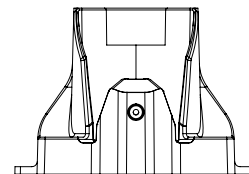
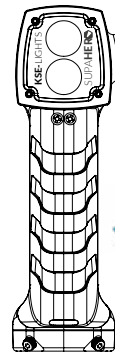

Schrauben bei der Montage vorsichtig und nur handfest anziehen. Senkkopfschrauben verwenden. Weißliche Zugstellen am Kunststoff deuten auf Überlastung hin – Bruchgefahr. Drehmoment ist materialabhängig, bei metrischen Gewinden max. 1,4 Nm. Bei anderen Materialien besonders vorsichtig arbeiten.

Carefully hand-tighten screws during assembly. Use countersunk screws. Whitish stress marks on the plastic indicate overload – risk of cracking. Torque depends on the material; for metric threads max. 1.4 Nm. Use extra caution with other materials.

# SICHERHEITS HINWEISE

Verwenden Sie keine beschädigten Leuchten, Ladegeräte oder Steckdosen, um die Leuchte zu laden. Ziehen Sie nicht am Netzkabel, um das Steckernetzteil zu entfernen. Verwenden Sie nur original KSE-LIGHTS-Ladegeräte. Die Verwendung anderer Ladegeräte kann sich negativ auf die Lebensdauer des Produktes auswirken. KSE-LIGHTS haftet nicht für Folgeschäden, wenn Teile verwendet werden, die nicht von KSE-LIGHTS zugelassen sind.

Schützen Sie das Ladegerät und den Akkumulator vor Schäden. Laden Sie das Produkt niemals außerhalb des zugelassenen Temperaturbereichs von 0°C bis +35°C.

Die maximale Eingangsspannung ( $U_m$ ) des Ladegerätes soll nicht größer als 15 V sein. Diese Spannung kann durch eine der folgenden Maßnahmen gemäß IEC 60079-14 bereitgestellt werden:

- wenn  $U_m$  nicht größer als 50 V AC oder 120 V DC ist, in einem SELV- oder PELV-System
- mit einem Sicherheitstransformator, der die Anforderungen von IEC 61558-2-6 oder einem technisch äquivalenten Standard erfüllt
- direkter Anschluss an ein Gerät, welches der IEC 60950-Reihe, IEC 61010-1 oder einem technisch äquivalenten Standard entspricht
- direkte Versorgung durch Zellen oder Batterien



# SAFETY INFORMATIONS

Do not use damaged lamps, chargers or power sockets to charge the lamp. Do not pull the power cord to remove the AC adapter. Only use original KSE-LIGHTS chargers. The use of other chargers may have a negative effect on the life of the product. KSE-LIGHTS is not liable for consequential damage if parts are used which are not approved by KSE-LIGHTS.

Protect the charger and the accumulator from damage.

Never charge the product outside the approved temperature range from 0°C to +35°C.

The maximum input voltage ( $U_m$ ) of the charger shall not exceed 15 V. This voltage may be supplied by one of the following measures in accordance with IEC 60079-14:

- where  $U_m$  does not exceed 50 V AC or 120 V DC, in a SELV or PELV system
- via a safety isolating transformer complying with the requirements of IEC 61558-2-6 or a technically equivalent standard
- directly connected to apparatus complying with the IEC 60950 series, IEC 61010-1 or a technically equivalent standard
- fed directly from cells or batteries

AKKUMULATOR**WECHSEL**  
BATTERY **REPLACEMENT**

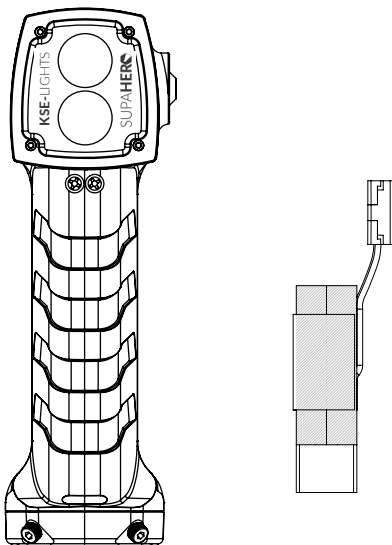



# AKKUMULATORWECHSEL BATTERY REPLACEMENT

KS-2335

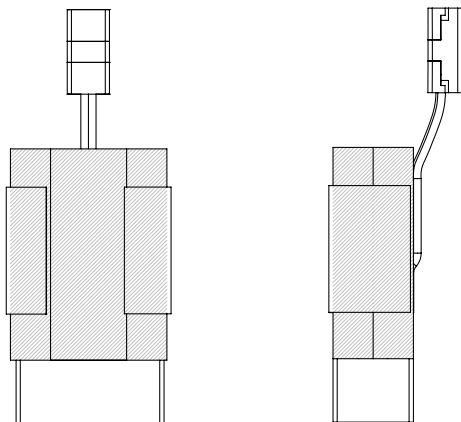

## HERO-AKKUMULATOR HERO BATTERY KS-2335

Der Austauschakkumulator ist bereits mit zwei speziellen EVA-Pads bestückt und wird mit einem Klemmverbinder geliefert. Lösen Sie zu keinem Zeitpunkt die aufgeklebten EVA-Pads! Diese dienen nicht zur Transport-sicherheit, sondern gewähren dem Akkumulator später in der Leuchte den notwendigen Bewegungsfreiraum bei hohen oder niedrigen Außentemperaturen. Lösen Sie NICHT den vormontierten Klemmverbinder am neu erworbenen Akkumulator! Dieser schützt die Kontakte vor Kurzschlüssen.

The battery for replacement is supplied with pre-assembled EVA foams and a clamp connector. Never loosen the glued on EVA foams at any time! These are not for transport safety, but allow the accumulator some space for motion in the lamp at high or low outside temperatures. Also DO NOT loosen the pre-assembled clamp connector on the newly purchased accumulator! This protects the contacts against short circuits.

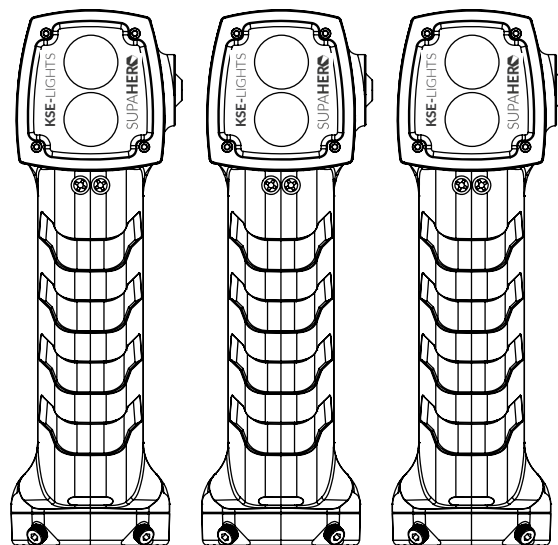

## SUPAHERO-SERIES POWER/DUALSPOT/0-SIGHT

Sollten Sie den Akkumulator selbstständig wechseln müssen, so erlaubt und zeigt Ihnen diese Anleitung Schritt für Schritt, wie der Wechsel zu vollziehen ist. Besonders kritische Schritte sind farblich markiert. Wir weisen Sie darauf hin, dass der Wechsel nur von Personal mit technischen Vorkenntnissen zu vollziehen ist. Kurzschlüsse beim Wechsel des Akkumulators führen zu einer Zerstörung der elektrischen Komponenten innerhalb der Leuchte - **geben Sie also bei Schritt 5 besonders Acht**. Für alle Folgeschäden, welche aus einem falsch ausgeführten Öffnen und Schließen der Leuchte sowie Auswechseln des Akkumulators entstehen übernimmt die KSE-LIGHTS GmbH keine Haftung.

If you have to change the battery on your own, this manual allows and shows you step by step how to change it. Especially critical steps are marked in color. We would like to point out that the change should only be carried out by technically trained staff. Short-circuits when changing the accumulator lead to a destruction of the electrical components inside the lamp - **so take special care with step 5**. KSE-LIGHTS GmbH is not liable for any consequential damage resulting from incorrect opening and closing of the lamp or replacement of the battery.

### 1. STEP

Lösen Sie die vier Schrauben mit einem Torx-Schraubenzieher (im Lieferumfang enthalten). Lösen Sie dabei zuerst alle Schrauben nacheinander nur leicht, um zu verhindern, dass die gesamte Last nur auf einer Schraube lastet. Entfernen Sie dann alle Schrauben und legen Sie diese zur Seite.

Remove the four screws with a Torx screwdriver (Included in delivery). First loosen all screws only slightly one after the other to avoid that the whole load lasts on only one screw. Then remove all screws and put them to the side.

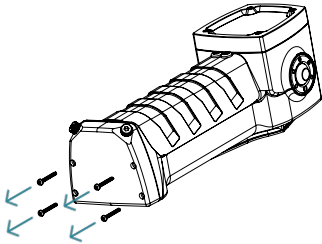

### 2. STEP

Entfernen Sie den Deckel vom Leuchtengehäuse. Im Inneneren des Deckels befindet sich die Induktionsspule der Leuchte - achten Sie darauf, dass dieses Kabel nicht beschädigt wird. **Lösen Sie zu keinem Zeitpunkt den Klemmverbinder der Induktionsspule!**

Remove the cover from the lamp housing. Inside the cover is the induction coil of the lamp - be careful not to damage this cable. **Never loosen the clamp connector of the induction coil at any time!**

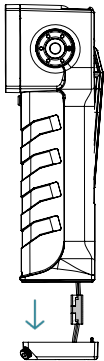

### 3. STEP

Nun kann der Akkumulator aus der Leuchte entfernt werden. Greifen Sie dazu mit zwei Fingern in die Leuchte und ziehen Sie ihn heraus - führen Sie diesen Schritt mit großer Vorsicht aus. Beim Herausziehen sollte sich auch ein Teil des Kabels sowie der 2. Klemmverbinder aus der Leuchte lösen. Die Leuchte sollte nun wie auf der Abbildung demontiert sein.

Now the battery can be removed from the lamp. To do this, reach into the lamp with two fingers and pull it out - perform this step with great attention. When pulling it out, a part of the cable and the 2nd clamp connector should also come out of the lamp. The lamp should now be disassembled as shown in the drawing.

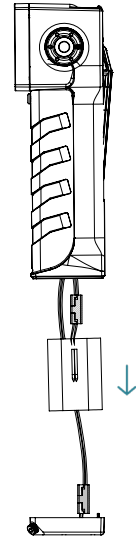

### 4. STEP

Entlang des Kabels, zwischen Akkumulator und Leuchte, sitzt der 2. Klemmverbinder, welcher den Akkumulator mit der Leuchten-Elektronik verbindet. Um den Akkumulator zu wechseln, öffnen Sie den Verbinder (wie auf der Abbildung zu sehen) indem Sie die seitlichen Schnappnasen dafür leicht nach außen ziehen und achten Sie besonders darauf, die Kabel - welche in die Leuchte führen - nicht zu beschädigen. Ist der Klemmverbinder offen, so können Sie nun den Akkumulator lösen. Dieser ist fachgerecht und umweltschonend zu entsorgen!

Alongside the cable, between accumulator and lamp, there is the 2nd clamp connector which connects the cables. To change the accumulator, open the connector (as shown in the picture) by slightly pulling the side catches outwards and take special care not to damage the cables leading into the luminaire. This has to be disposed of professionally and environmentally friendly!

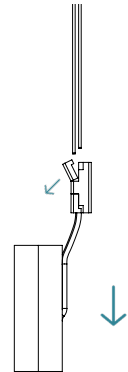

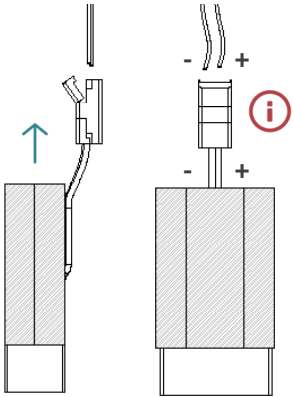

### 5. STEP

Führen Sie nun den neuen Akkumulator an die Leuchte und öffnen Sie den damit verbundenen Klemmverbinder. Die Kabel aus der Einsatzleuchte, welche zuvor bereits am Akkumulator angeschlossen waren, werden nun wieder mit dem neuen verbunden. **Achten sie hierbei auf die richtige Polung: verbinden Sie schwarz an schwarz und rot an rot.** Ein falsches Verbinden sorgt für einen Kurzschluss bei der Elektronik.

Now lead the new accumulator to the lamp and open the clamp connector which is connected to it. The cables from the emergency lamp, which were already connected to the accumulator before, are now connected to the new accumulator again.

**Pay attention to the correct polarity: connect black to black and red to red.** A wrong connection causes a short circuit in the electronics.

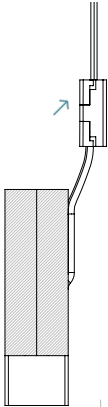

### 6. STEP

Die Kabel müssen nicht abisoliert werden. Durch das Zudrücken des Verbinders werden die Isolierungen automatisch angeschnitten und eine elektronische Verbindung wird hergestellt. Drücken Sie den Verbinder feste zu, bis die Schnappnasen an den Seiten einrasten.

The cables do not need to be stripped. By closing the connector, the insulation is automatically cut and an electronic link is made. Push the connector tight until the arms on the sides lock into place.

### 7. STEP

Nun kann der Akkumulator wieder in die Einsatzleuchte gesteckt werden. Achten Sie darauf, dass nicht zu viel Druck notwendig ist und beim Einschieben keine Kabel geklemmt werden. Der Kabelstrang vom Akkumulator sollte beim Einstecken nach unten hin aus der Leuchte schauen. Bei richtiger Montage sollten die EVA-Schaumpads den Akkumulator ruckelfrei in der Leuchte sichern.

Now the accumulator can be inserted again. Make sure that not too much pressure is necessary and that no cables are clamped when inserting. The cable harness of the accumulator should look downwards out of the light when inserting it. If installed correctly, the EVA foam pads should secure the accumulator in the lamp without jerking.

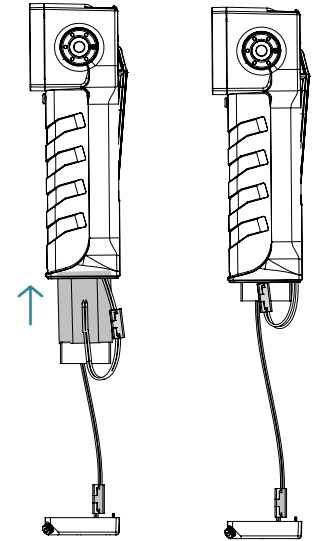

### 8. STEP

Führen Sie das überschüssige Kabel in der Leuchte herum und stecken Sie den Verbinder in die rechte „Tasche“ seitlich des Akkumulators (wie in der Abbildung zu erkennen). Achten Sie darauf, keine Kabel zu knicken oder Isolierungen zu verletzen.

Guide the spare cable into the lamp and place the connector in the right „pocket“ on the side of the battery (as shown in the drawing). Be careful not to bend any cables or damage any insulation.

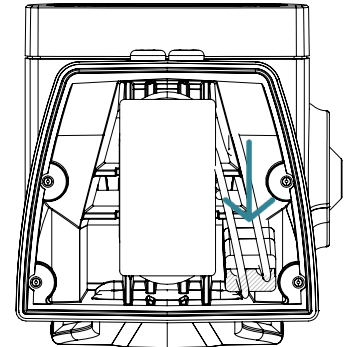

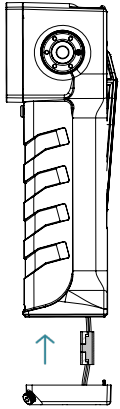

### 9. STEP

Führen Sie nun den Deckel Richtung Leuchte und platzieren Sie das Kabel im Gehäuse. Achten Sie erneut darauf, keine Kabel zu knicken oder anderweitig zu beschädigen.

Now move the cover towards the lamp and place the cable inside the housing. Take care not to bend or otherwise damage the cable.

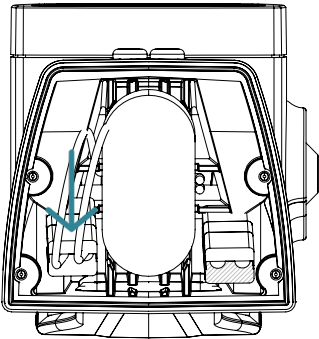

### 10. STEP

Stecken Sie auch hier den Klemmverbinder (ähnlich wie in Schritt 8.) in die „Tasche“ auf der linken Seite neben den Akkumulator. Nun sollten sich alle Kabel innerhalb des Leuchtengehäuses befinden.

Insert the clamp connector (similar to step 8.) into the „pocket“ on the left side next to the accumulator. Now all cables should be inside the lamp housing.

### 11. STEP

Bevor Sie den Deckel final auf die Leuchte wieder aufsetzen, gehen Sie sicher, dass sich die Dichtung in einem einwandfreien Zustand befindet. Sollte die Dichtung augenscheinlich nicht mehr in der Lage sein, eine vollkommene Dichtigkeit für die Leuchte zu gewährleisten, so wenden Sie sich bitte an unseren Kundenservice. Für Folgeschäden übernimmt die KSE-LIGHTS GmbH keine Haftung.

Before you finally put the cover back on the lamp, make sure that the rubber seal is in good condition. If the seal is obviously no longer able to guarantee a perfect fluid- and waterproofness for the lamp, please contact our customer service. KSE-LIGHTS GmbH is not liable for consequential damages.

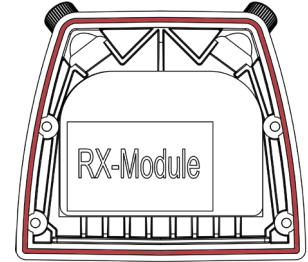

### 12. STEP

Setzen Sie den Deckel passend auf die Unterseite der Leuchte, sodass Nut und Feder ineinander greifen. Geben Sie ausreichend Druck mit einer Hand auf den Deckel, bis die Leuchte geschlossen ist und drehen Sie die im ersten Schritt gelösten Schrauben wieder in den Deckel. **Nutzen Sie dabei KEINEN elektrisch betriebenen Schraubendreher, sondern ziehen Sie die Schrauben von Hand fest.** Wenn die Schrauben bündig mit dem Deckel verschraubt sind und der Deckel dicht mit dem Leuchtengehäuse abschließt, ist die Leuchte wieder geschlossen.

Place the cover on the underside of the lamp so that the tongue and groove match. Apply sufficient pressure with one hand on the cover until the lamp is closed and screw the screws that were removed in the first step back into the cover. **DO NOT use an electrically driven screwdriver, instead tighten the screws by hand.** When the screws are aligned with the cover and the cover is tightly sealed with the lamp housing, the lamp is closed again.

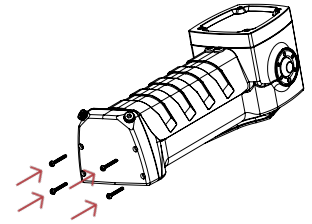

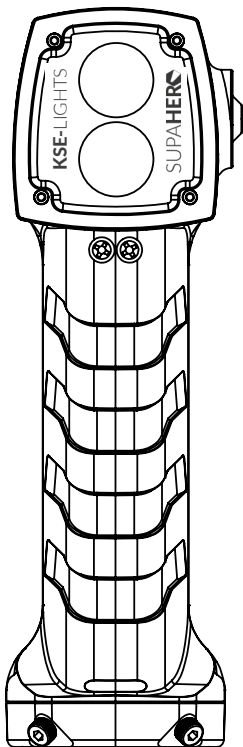

### 13. STEP

Vor der ersten Verwendung muss die Handleuchte komplett vollgeladen werden. Verbinden Sie dazu das Ladegerät mit einer geeigneten Stromquelle und schieben die Leuchte in die Ladevorrichtung. **Stellen Sie sicher, dass sich die Leuchte komplett bis zum Anschlag in der Ladevorrichtung befindet.**

**Nun leuchtet eine rote Ladestatus-LED in der Leuchte konstant.** Diese Diode signalisiert einen aktiven Ladevorgang. Sobald der Ladevorgang abgeschlossen ist, erlischt die rote LED und eine grüne LED leuchtet konstant auf. Die Leuchte ist nun voll geladen. Bitte lesen Sie die Sicherheitsbestimmungen zum Thema Laden.

**Nachdem die Leuchte voll geladen wurde,** kann die Leuchte über den Ein-/Aus-Knopf eingeschaltet werden.

**Durch mehrfaches Drücken des Tasters werden die einzelnen Modi, wie beschrieben, durchgeschaltet.** Nach dem letzten Modus schaltet sich die Leuchte aus.

**Die Leuchte darf jederzeit verwendet und nachgeladen werden, ohne dass der Akkumulator negativ beeinflusst wird.**

The hand lamp must be fully charged before first use. To do this, connect the charger to a suitable power source and push the lamp into the charger. Make sure that the lamp is fully inserted into the charger.

**Now a red charging status LED in the lamp will light up constantly.** This diode signals an active charging process. As soon as the charging process is completed, the red LED goes out and a green LED lights up constantly. The lamp is now fully charged. Please read the safety regulations regarding charging.

**After the lamp has been fully charged,** the lamp can be switched on using the on/off button.

**By pressing the button several times, the individual modes are switched through as described.** After the last mode, the lamp switches off.

**The lamp may be used and recharged at any time without negatively affecting the battery.**

# SICHERHEITS HINWEISE

Verwenden Sie keine beschädigten Leuchten, Ladegeräte oder Steckdosen, um die Leuchte zu laden. Ziehen Sie nicht am Netzkabel, um das Steckernetzteil zu entfernen. Verwenden Sie nur original KSE-LIGHTS-Ladegeräte. Die Verwendung anderer Ladegeräte kann sich negativ auf die Lebensdauer des Produktes auswirken. KSE-LIGHTS haftet nicht für Folgeschäden, wenn Teile verwendet werden, die nicht von KSE-LIGHTS zugelassen sind.

Schützen Sie das Ladegerät und den Akkumulator vor Schäden.

Laden Sie das Produkt niemals außerhalb des zugelassenen Temperaturbereichs von 0°C bis +35°C.

Die Ladegeräte dürfen nur mit dem von KSE-LIGHTS ausgelieferten Netzteil betrieben werden, welche die folgenden Eigenschaften aufweisen.

Sollte ein Ladegerät anderweitig mit Spannung versorgt werden, so muss die Spannungsquelle eine der folgenden Eigenschaften aufweisen:

- SELV- oder PELV-System, bei dem die Ausgangsspannung nicht mehr als 50 VAC oder 120 VDC beträgt.
- Sicherheitstrenntransformator, der den Anforderungen der IEC 61558-2-6 entspricht oder einem technisch gleichwertigen Standard.
- Direkt mit einer Spannungsversorgung nach IEC 60950, IEC 61010-1 oder einem technisch gleichwertigen Standard.
- Direkt von Zellen oder Batterien, sofern die Zellspannung übereinstimmt.

# SAFETY INFORMATIONS

Do not use damaged lamps, chargers or power sockets to charge the lamp. Do not pull the power cord to remove the AC adapter. Only use original KSE-LIGHTS chargers. The use of other chargers may have a negative effect on the life of the product. KSE-LIGHTS is not liable for consequential damage if parts are used which are not approved by KSE-LIGHTS.

Protect the charger and the accumulator from damage.

Never charge the product outside the approved temperature range from 0°C to +35°C.

The chargers may only be operated with the power supply unit supplied by KSE-LIGHTS which has the following characteristics.

If a charger should be supplied with voltage by other means, the voltage source must have one of the following characteristics:

- SELV or PELV system, where the output voltage does not exceed 50 VAC or 120 VDC
- Safety isolating transformer that meets the requirements of IEC 61558-2-6 or a technically equivalent standard.
- Directly with a power supply according to IEC 60950, IEC 61010-1 or a technically equivalent standard.
- Directly from cells or batteries, provided the cell voltage is the same.



**KSE-LIGHTS**  
be tough - be safe - be different

Thüngenfeld 8  
58256 Ennepetal  
Germany

+49 (0)2333 982 47 30  
[www.shop.kse-lights.com](http://www.shop.kse-lights.com)  
[www.kse-lights.com](http://www.kse-lights.com)

# #1

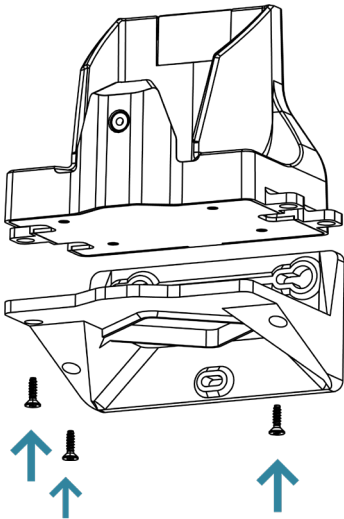

Befestigen Sie die HERO-Ladestation mithilfe der beigelegten Schrauben durch die Montagelöchern. Das Ladekabel kann dabei unten, sowie seitlich, herausgeführt werden.

Mount the HERO charging station through the mounting holes using the provided screws. The charging cable can be routed out at the bottom and sides.

# #2

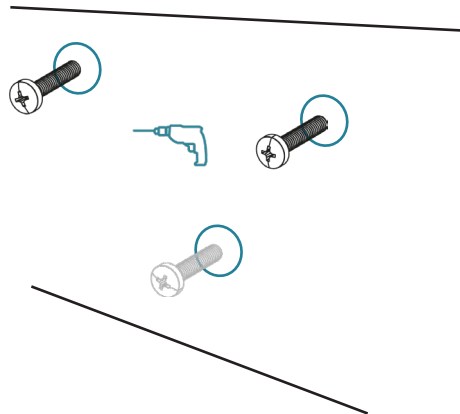

Nutzen Sie passende Schrauben für die Wandmontage (nicht im Lieferumfang enthalten). Die Bohrschablone unterstützt sie beim Vorbohren. Die oberen Schrauben werden eingeschraubt, bis der Kopf ca. 7 mm von der Wand entfernt ist. Die untere verwenden Sie erst in Schritt #3

Use suitable screws for wall mounting (not included). The drilling template supports you during pre-drilling. The upper screws are screwed in until the head is approx. 7 mm from the wall. The lower one will be used later.

# #3

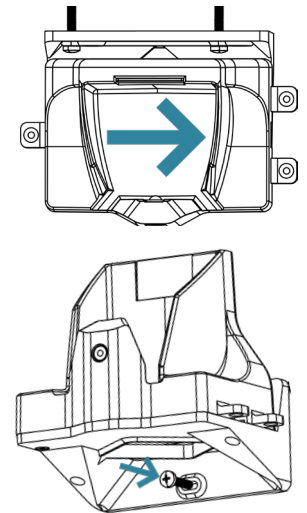

Führen Sie nun die Einheit an die Wand und lassen Sie die beiden Wandschrauben durch seitliches Drücken in die Wandhalterung einrasten. Sichern Sie nun durch Eindrehen der unteren Schraube die Wandhalterung.

Now guide the unit to the wall and snap the two wall screws into the wall bracket by pressing them sideways. Now secure the wall mount by screwing in the lower screw.

Um Wegwerfteile zu unterbinden, liefern wir keine Wandschrauben mit. Verwenden Sie für Ihren Zweck geeignete Schrauben - wir empfehlen Linsenkopfschrauben mit einem Kopfdurchmesser 8-9 mm

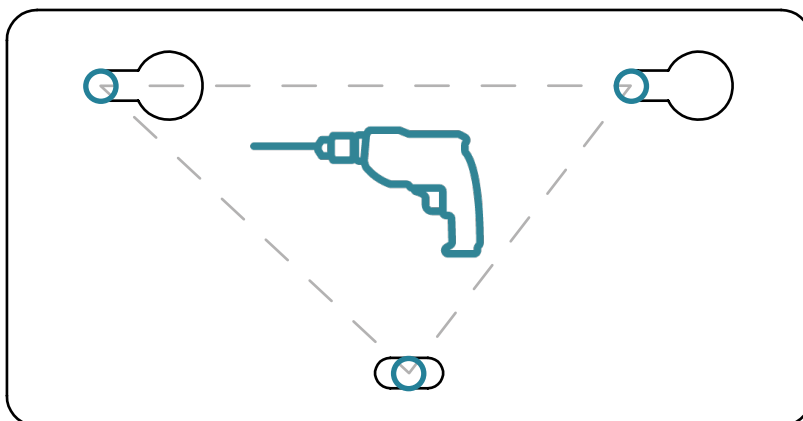

To prevent throwaway parts, we do not supply wall screws. Use screws suitable for your purpose - we recommend pan-head screws with a head diameter of 8-9 mm